

# PROESMETA

PROGRAMA DE ESTRATEGIAS  
METACOGNITIVAS PARA  
EL APRENDIZAJE



Antonio Vallés Arándiga



*Atención a  
la Diversidad*



# META-ATENCIÓN / 1

<http://psicopedagogiadidactica2.blogspot.com/>

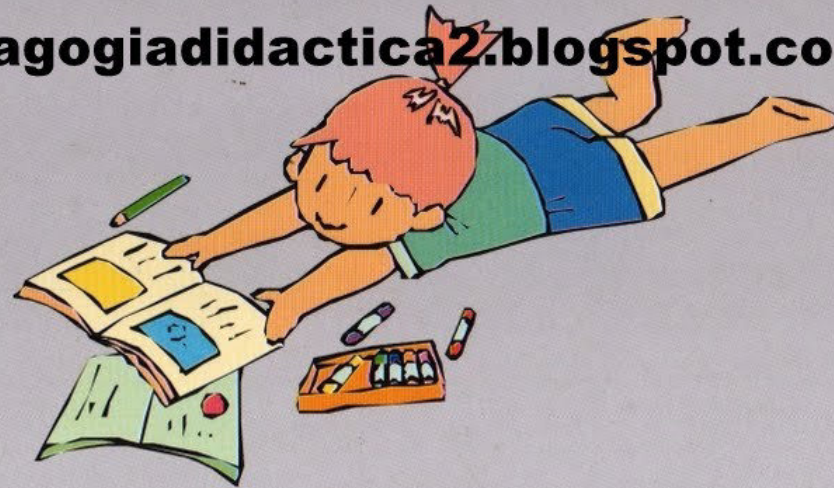

Editorial **PROMOLIBRO**  
Valencia



# PROESMETA

## PROGRAMA DE ESTRATEGIAS METACOGNITIVAS

Educación Primaria. 1<sup>er</sup> y 2<sup>o</sup> ciclos



# META-ATENCIÓN/1

Antonio Vallés Arándiga

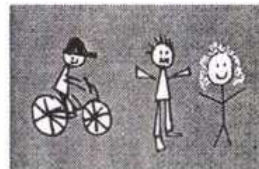

Programa para mejorar la ATENCIÓN y adquirir estrategias de control y auto-regulación de los procesos atencionales. Desarrolla las habilidades metacognitivas.

Colección: *Atención a la Diversidad*

Editorial **PROMOLIBRO**  
Valencia



COLECCIÓN: *Atención a la Diversidad*  
DIRECTOR: Antonio Vallés Arándiga

EDITORIAL PROMOLIBRO



C/ El Bachiller, 27, Altillo  
46010 Valencia  
Telf.: 96 - 361 20 29  
Telefax: 96 - 393 31 38

IMPRIME: CORPAS, C. B.  
C/ Ministro Luis Mayans, 7  
46009 Valencia

© Promolibro  
I.S.B.N.: 84-7986-237-8  
DEPÓSITO LEGAL: V-5058-1998

Reservados todos los derechos. De conformidad con lo dispuesto en el artículo 270 del Código Penal vigente, podrán ser castigados con penas de hasta cuatro años de prisión y multa de hasta veinticuatro meses quienes reproduzcan, plagien, distribuyan o comuniquen públicamente, en todo o en parte, una obra literaria, artística o científica, o su transformación, fijada en cualquier tipo de soporte o comunicada a través de cualquier medio, sin la preceptiva autorización.



## ¿QUÉ ES LA ATENCIÓN?

En los primeros años de la escolaridad la "falta de atención" puede considerarse como inherente al propio proceso de desarrollo del niño, sin embargo, puede constituirse en un problema en la medida en que se consoliden "malos hábitos para atender" o ausencia de estrategias atencionales para aprender conforme los alumnos se van haciendo mayores.

La atención es uno de los procesos psicológicos básicos (estrechamente vinculada con la percepción y la memoria) que tiene una especial relevancia para comprender muchas de las Dificultades de Aprendizaje que presentan los alumnos en la escuela. La atención tiene una relación directa con el aprendizaje y lo condiciona seriamente, en la medida en que, si no se perciben y codifican adecuadamente los estímulos, no podrá producirse un aprendizaje normalizado. Los casos más extremos suelen darse en *los desórdenes de la hiperactividad del déficit de atención (A.D.H.D.) (Alteración del comportamiento con grandes dificultades para atender y concentrarse)*. No obstante, el problema más usual en las aulas es el que presentan numerosos alumnos que atienden poco tiempo a la tarea, se cansan rápidamente, no rastrean ordenadamente los elementos gráficos, no escuchan las instrucciones del profesor, se distraen con facilidad; especialmente en aquellas tareas escolares que no forman parte de sus intereses o motivaciones.

La atención es un proceso de orientación mental que tiene un carácter selectivo hacia unos determinados estímulos. El proceso atencional implica una focalización-concentración de la propia actividad cognoscitiva en un estímulo o actividad y, a su vez, la inhibición simultánea de los demás estímulos o actividades (Barca y Santorum, 1997). Ello es debido a que la cantidad de información que llega a nuestros receptores sensitivos (auditivos y visuales, fundamentalmente) es ingente y desborda las posibilidades sensoriales de poderlas captar y posteriormente procesar y codificar. Es, pues, necesario postular la existencia de un filtro o mecanismo que permita atender solamente a aquello a lo que se desea, en función de variables como la motivación ("*quiero hacer eso*"), el interés ("*me gusta hacer eso*"), la complejidad de los estímulos, la modalidad sensorial de recepción, el estado psicofísico (descanso *versus* fatiga, alerta *versus* inhibición), etc.

Para que el alumno atienda a las demandas de la tarea debe mantenerse un estado psicofisiológico de alerta o vigilancia. Algunos estímulos exteriores tienen propiedades suficientes para elicitar la atención, y ello es debido a unas cualidades o variables que son distintas de los que poseen los demás estímulos (un anuncio, un dibujo, un ruido, etc.). Estas cualidades provocan una atención involuntaria. Tal es el caso, cuando la tarea o los estímulos a los que se ha de atender son novedosos, tienen un tamaño inusual, presentan movimiento o interactividad, tienen contraste, etc. Aunque



todas estas variables pueden producir habituación cuando se produce una saciación perceptiva ante los estímulos.

Sin embargo, en el contexto de aprendizaje del aula la atención que verdaderamente interesa es la ATENCIÓN VOLUNTARIA, en la que el alumno responde conscientemente ante los estímulos, y es él el que determina a qué atiende y cómo debe hacerlo, aunque en la mayoría de las veces y en los casos de alumnos desatentos, es el propio profesor quien didácticamente debe dirigir o redireccionar la atención (dispersa, no mantenida o inexistente) de su alumno o alumnos.

## ¿QUÉ ES LA META-ATENCIÓN?

La **metaatención** es el control consciente y voluntario que el alumno o alumna puede realizar sobre su propio proceso de atender cuando está realizando una tarea. Ello exige que los niños se den cuenta de que se distraen y que eso afecta negativamente a la actividad que están realizando. Para alcanzar tal concienciación deben ponerse en funcionamiento estrategias de control de la atención.

Entre las estrategias para atender mejor están:

- La conducta de rastreo visual.
- La focalización (visual y auditiva).
- Las conductas visuales comparativas.
- Las autoinstrucciones (hablarse a sí mismo).
- La revisión/corrección de tareas.

El conocimiento meta-atencional exige tener conciencia de:

### 1. La naturaleza de la tarea.

Es lo que hay que hacer, la actividad (de aprendizaje escolar, en este caso), las demandas o instrucciones de realización. Exige identificar el tipo de tarea que se pide como: relacionar, seleccionar, tachar, colorear, comparar, asociar, etc.



## 2. La estrategia atencional.

Se trata de decidir cómo se atenderá a la tarea para resolverla. Así, por ejemplo si la tarea consiste en la discriminación visual de elementos gráficos semejantes deberá ponerse en práctica una estrategia de rastreo y focalización con comparación de rasgos.

## 3. La calidad de la tarea realizada.

Se trata de evaluar cómo se ha hecho la actividad. Si está bien hecha o presenta deficiencias (errores, omisiones, escasa calidad, etc.). En esta fase el alumno debe automatizar pensamientos como: *"Me ha salido bien la tarea porque..."*

- a) He comparado elemento a elemento.
- b) He mirado el 1º, el 2º el 3º y, así, uno a uno hasta el final.
- c) No había ningún ruido que me distrajese.
- d) Me gustaba la tarea.
- e) Realmente tenía ganas de hacerla.
- f) Me he dicho cosas a mí mismo sobre cómo resolverla.
- g) ...

Es decir, el alumno trata de asociar la ejecución de su tarea con la/s estrategia/s atencional/es que ha utilizado. Ello constituye un objetivo educativo deseable para lograr el desarrollo del pensamiento metacognitivo, que es la toma de conciencia de la estrategia que necesita para atender bien y resolver una tarea.

## ORIENTACIONES DIDÁCTICAS

¿Se han enseñado las estrategias atencionales en la escuela? o ¿simplemente se les ha facilitado material -cuadernos de ATENCIÓN- a los alumnos para que lo trabajen como "papel y lápiz"?

Es necesario el entrenamiento en **estrategias atencionales** sobre determinado material gráfico y auditivo (e incluso táctil) y esas estrategias deben generalizarse a los contenidos del currículo, a las tareas habituales del área de Matemáticas, de



Lenguaje, de Conocimiento del Medio Físico, Social y Natural, etc. Sólo si los/as alumnos/as conocen cuáles son y cómo emplearlas, las podrán aplicar a dichas actividades curriculares, teniendo en cuenta, por supuesto, los factores motivacionales, psicofísicos y de intereses individuales. Asimismo podrán controlar la distracción. Esto es, pues, lo que pretende el programa de **META-ATENCIÓN:**

1. El conocimiento y la ejercitación en habilidades atencionales.
2. La aplicación a las tareas habituales de clase.
3. El uso consciente y voluntario de dichas estrategias.

En estos primeros cursos de la Educación Primaria al que va dirigido el nivel de META-ATENCIÓN/1, muchas de las instrucciones de las páginas del cuaderno deberán verbalizarse al alumno, ya que es muy probable que algunos de ellos no dominen aún suficientemente la lectoescritura; por ello, el profesor le facilitará la tarea mediante la explicación de las actividades, y la ayuda en las verbalizaciones del proceso atencional (manifestar verbalmente cómo lo está haciendo). Para ello proponemos algunas expresiones que los alumnos deberán poner en práctica con respecto al CÓMO se está atendiendo o al CÓMO se está realizando las actividades del cuaderno:



- Lo estoy haciendo muy despacio, sin prisa, con cuidado.
- Lo he hecho deprisa.
- Estoy fijándome mucho.
- Mirando cada uno de los dibujos y comparándolos.
- Mirar al modelo y acordándome de todos sus detalles.
- Me he distraído con...
- Me ha cansado porque...
- Me he fijado en todo.
- He mirado todos los dibujos y palabras una a una.
- He escuchado con gran atención.
- .....



El programa está estructurado en torno a los siguientes aspectos:

I. Entrenamiento en estrategias atencionales:

- **Revisar las tareas.**
- **Para mirar bien las cosas.**
- **Trucos para evitar la distracción.**
- **Atención auditiva.**
- **Cómo atender mejor a una tarea de Lenguaje.**
- **Cómo atender mejor a una tarea de Matemáticas.**
- **Hablarse a sí mismo (Autoinstrucciones).**
- **Después de atender: pensar.**
- **Atender a las imágenes y a las palabras.**
- **Centrar la atención: atender a una sola cosa.**
- **Atender: ¿A qué atiendo?**
- **Atender: Mirar bien y contestar.**
- **Cómo atender mejor: comparación visual.**

Una vez adquiridas se debe proceder al desarrollo de la conciencia metaatencional mediante:

- a) La identificación de la tarea. *¿Qué he de hacer?, ¿en qué consiste la actividad?, ¿qué estrategias pondré en funcionamiento?*
- b) Realización de la tarea aplicando la estrategia elegida: autoverbalizaciones, conductas visuales comparativas, rastreo, focalización...

c) Valoración de la tarea. *"Lo he hecho bien porque he mirado uno a uno", "He tenido un error debido a..."*

En la medida en que el alumno vaya adquiriendo habilidad, es aconsejable introducir como contenidos de tareas de atención:

### **1. Tareas correctivas.**

Corrección o revisión de tareas ya hechas para desarrollar su capacidad metacognitiva, formulándose preguntas como: *¿Está bien hecho? ¿Por qué?*

### **2. Tareas curriculares.**

El programa de META-ATENCIÓN tiene sentido en tanto que contribuya a lograr la realización de las tareas habituales de las áreas curriculares. Se han incluido algunas ejemplificaciones sencillas en las áreas de Matemáticas y de Lenguaje pero es deseable que el profesor las amplíe en cuanto a contenidos y en cuanto a la aplicación a tareas concretas del área de Conocimiento del Medio Físico, Social y Natural.

## **LA EVALUACIÓN DEL PROGRAMA**

En las páginas finales del cuaderno se han incluido unas preguntas que hacen referencia a la reflexión necesaria que los alumnos deben realizar en torno a la efectividad de las estrategias atencionales aprendidas y practicadas. En el caso de que los alumnos no lo puedan escribir debido a la ausencia de habilidades, el profesor le ayudará a verbalizar su opinión y reflexiones en voz alta sobre las actividades de atención realizadas y, especialmente, sobre el CÓMO ha atendido y qué puede hacer para ATENDER mejor en las actividades habituales de la clase.

No obstante, debe diferenciarse entre lo que es una estrategia (una herramienta para aprender) y lo que es el interés por aplicarla (querer utilizar la herramienta), y es ahí precisamente, en ese nexo de saber y querer hacer, donde está el reto educativo para mejorar la capacidad de atender.



A veces pensamos en cosas que no son de la tarea que estamos haciendo.



**ENTONCES...**

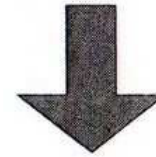

Será mejor que me concentre en lo que estoy haciendo. Me saldrá mejor.

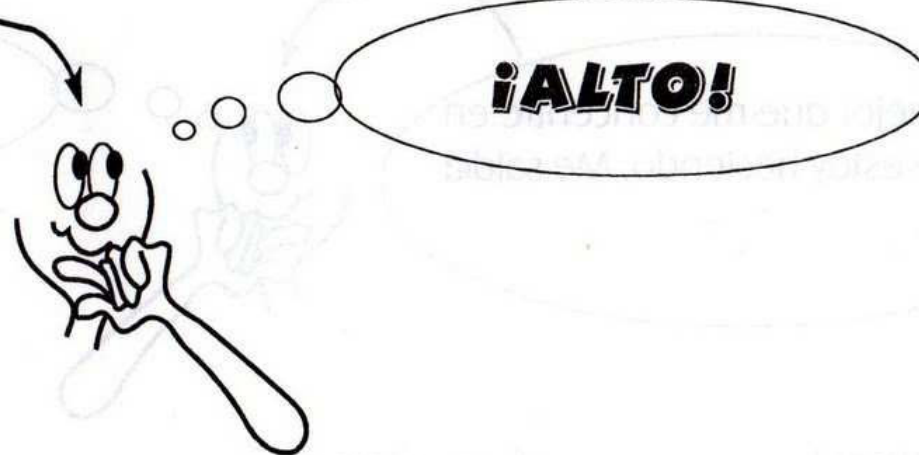

¿Qué cosas te distraen a ti? .....

¿Qué podrías hacer para ATENNDER bien?.....

Tacha todas las  que encuentres.

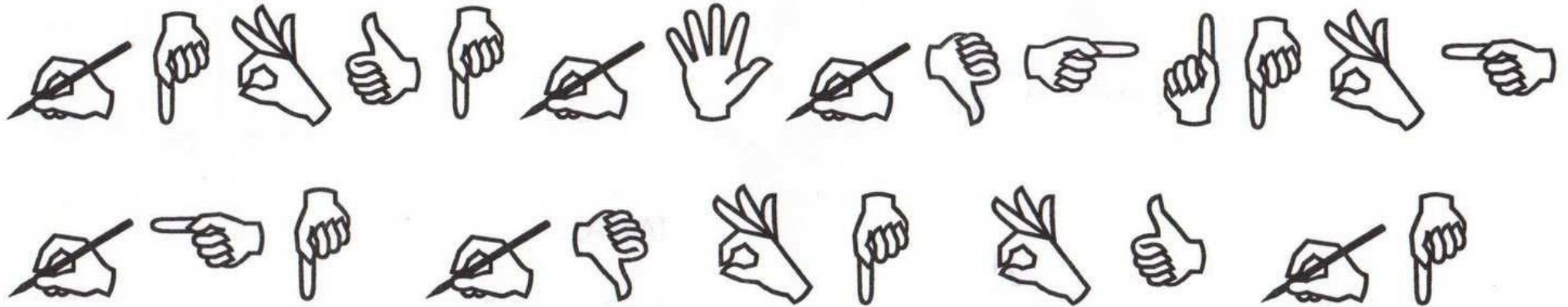

Tacha todas las  que encuentres.

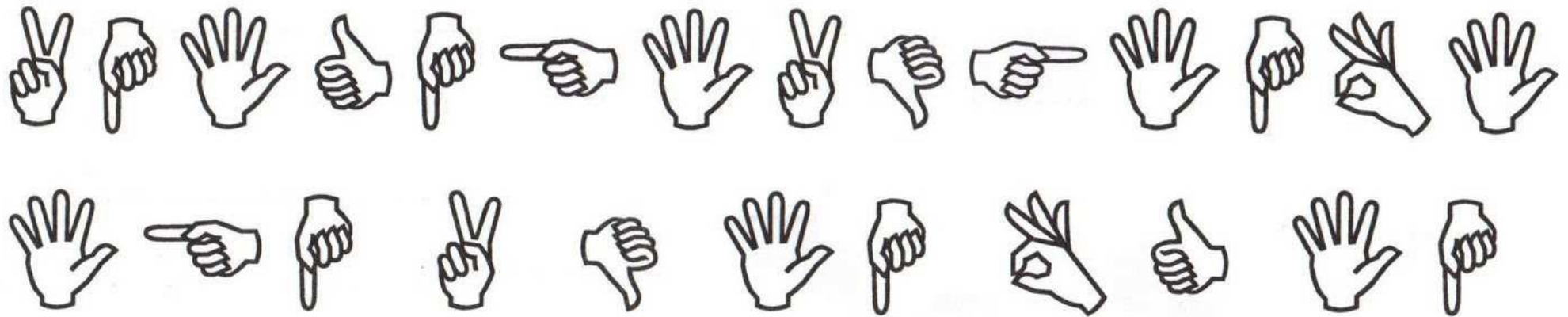





1. El silencio ayuda mucho a ATENDER. Evita los ruidos.
2. Escuchar es también una buena manera de ATENDER.
3. Mirar a la cara de quien te habla es también buena ATENCIÓN.
4. Algunas tareas necesitan más tiempo de ATENCIÓN.
5. Puedes descansar un poco y después seguir con ATENCIÓN la tarea.

Seguro que a ti se te ocurren OTROS TRUCOS para atender mejor, escríbelos.

1. ....
2. ....
3. ....

**RECUERDA: Antes de contestar, de hacer una tarea ATIENDE, PIENSA durante el tiempo que sea necesario y cuando ya lo hayas comprendido....CONTESTA.**

# Para mirar bien las cosas

Sigue con la vista todos los dibujos. Sigue la dirección de la flecha. Detén tu mirada unos instantes en cada uno de ellos.



IZQUIERDA



DERECHA

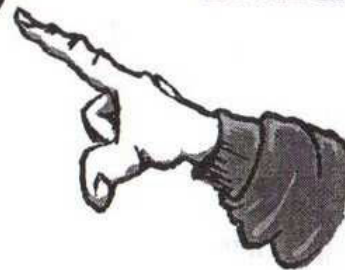

Puedes ayudarte con el dedo o con el lápiz para fijar la vista.

O puedes rodear cada objeto con el lápiz y después pasar al siguiente.

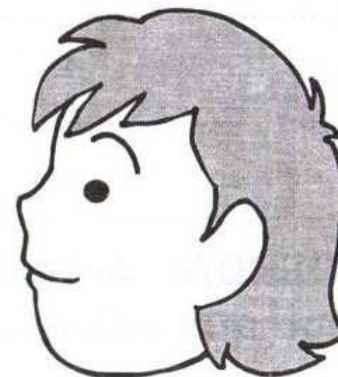
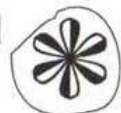



Para mirar bien las cosas

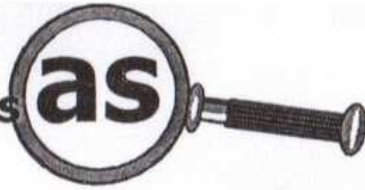

Pon en práctica el ejercicio de la página anterior. Observa cada dibujo durante unos instantes siguiendo el orden de Izquierda a Derecha. Puedes ir rodeando cada uno con un círculo.

IZQUIERDA

DERECHA



Tacha todas las  que encuentres.

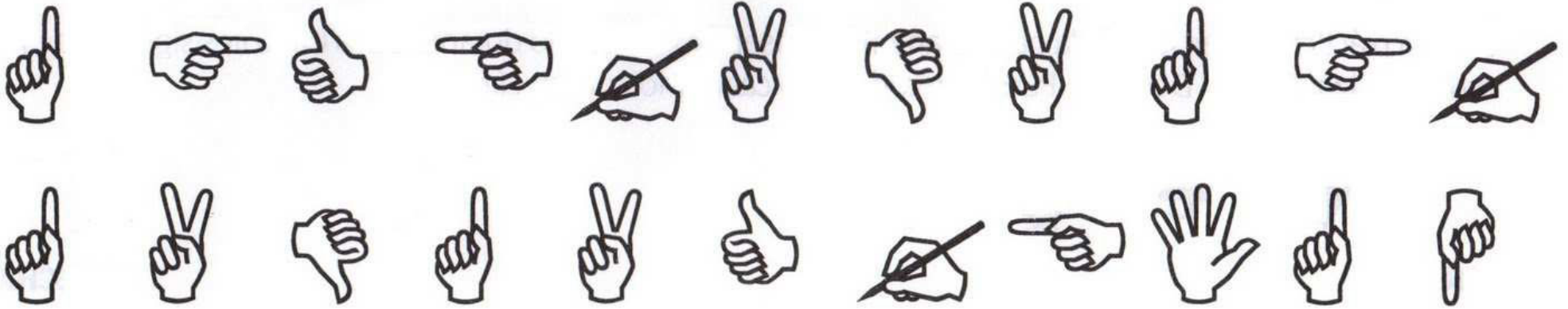

Tacha todas las  que encuentres.

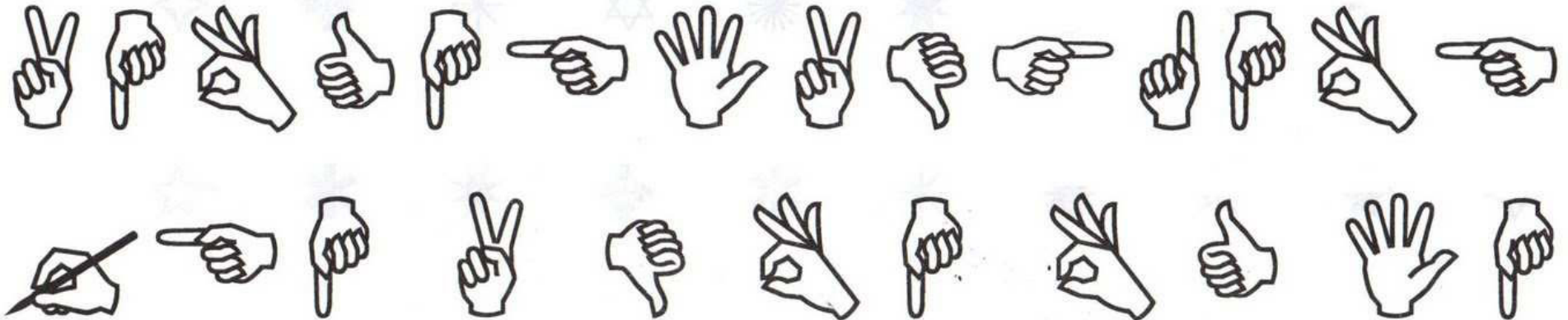



## Después de atender.



**Después de atender es bueno PENSAR lo que has hecho y cómo lo has hecho.**

Corrige la página anterior con tu profesor/a.



CONTESTA.

1. ¿Qué has hecho en la página anterior? .....

.....

2. ¿Cómo lo has hecho? .....

.....

3. ¿La has hecho bien? ..... ¿Por qué? .....

4. ¿Te ha distraído alguna cosa?..... ¿Qué cosa te ha distraído? .....

5. ¿Qué has hecho para no continuar DISTRAÍDO/A? .....

.....

Las palabras que nos decimos a nosotros/as mismos/as nos ayudan a prestar MÁS ATENCIÓN.

**Hablarse a sí mismo**



**TAREA:** Seguir el camino con el lápiz sin «tropezar con las paredes».

- 1. Debo seguir con el lápiz sin tocar ninguno de los lados.*
- 2. Así, con cuidado de no tocar, voy despacio y fijándome. Muy bien.*
- 3. Si tropiezo y me equivoco no pasa nada, puedo cambiar el trayecto y hacerlo de nuevo.*
- 4. ¡Muy bien! Lo he hecho como quería, fijándome bien. Lo he conseguido.*

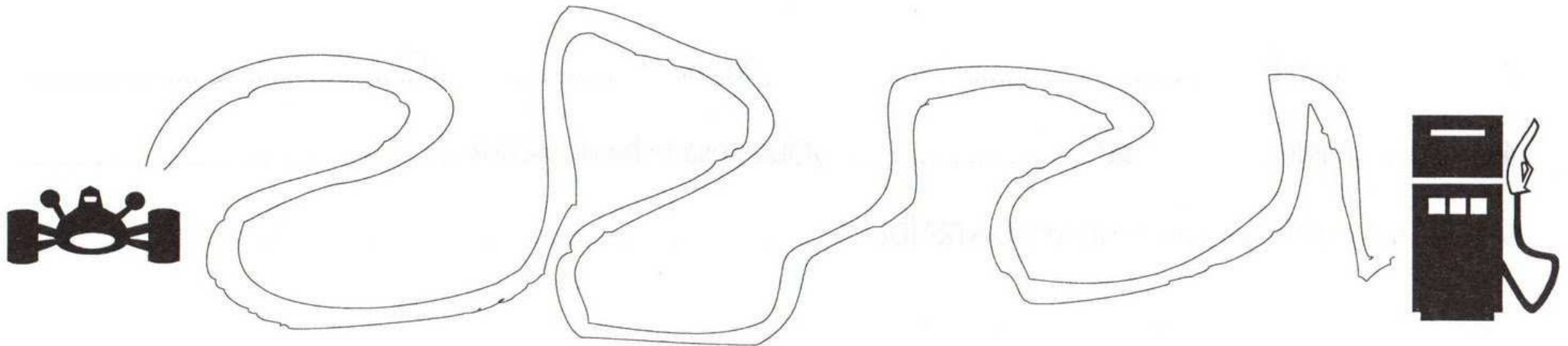



¡PON EN PRÁCTICA EL HABLARTE A TI MISMO!

**Hablarse a sí mismo**



TAREA: **Seguir el camino sin «tropezar con las paredes».**

Repite en voz alta las INSTRUCCIONES de la página anterior mientras haces la tarea.

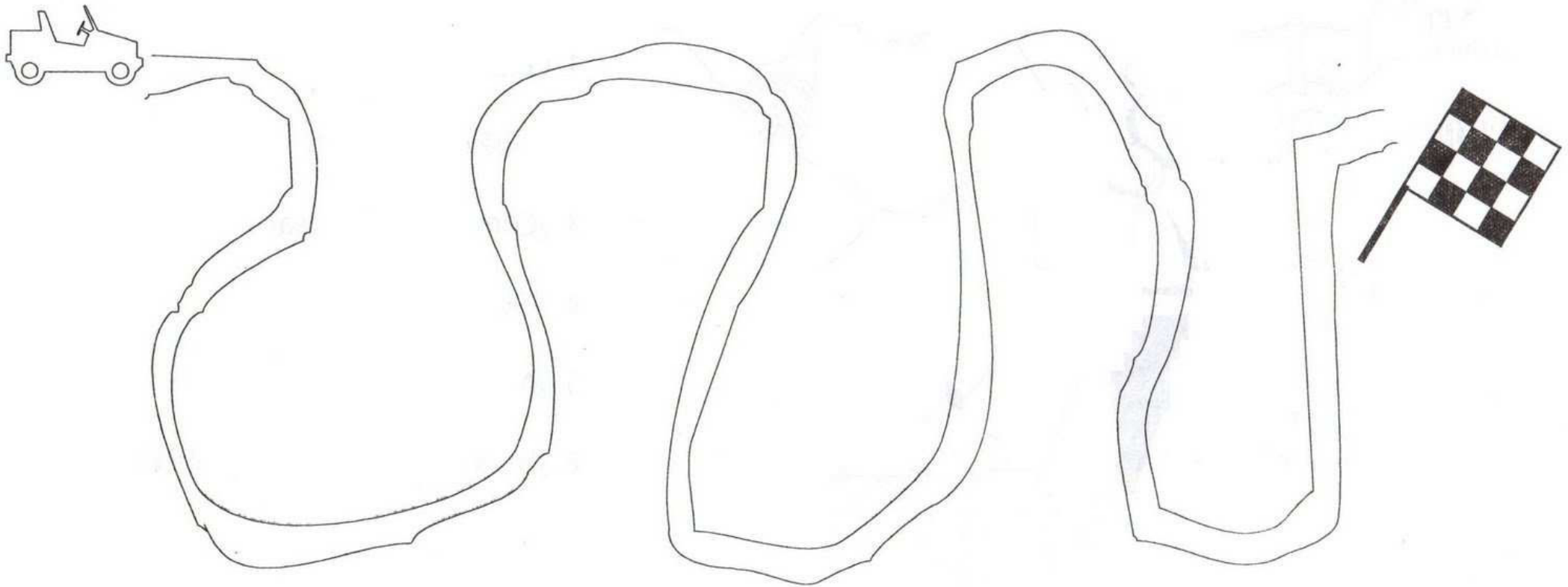

## CENTRAR LA ATENCIÓN: Atender a una sola cosa.

Consiste en seleccionar una sola cosa y mirarla atentamente.

Fija tus ojos en toda la ilustración y después solamente en el primer alpinista.

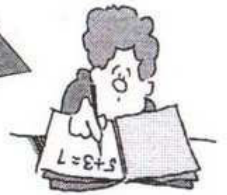

TAREAS:

1. Colorear.
2. ¿Qué cosas lleva?
3. ¿Cómo es cada cosa?
4. ¿Qué hace?
5. ¿A dónde mira?
6. ¿En qué mano lleva el «piolet»?
7. ....





Quando lo que estés haciendo te haya cansado o aburrido...

**ENTONCES...**



Será mejor que me concentre en lo que estoy haciendo. Me saldrá mejor.



**DESCANSAR UNOS INSTANTES**

¿Te ocurre a ti eso? ..... ¿En qué tareas? .....

.....

¿Y qué haces para volver a estar atento/a? .....

.....

## CENTRAR LA ATENCIÓN: Atender a una sola cosa.

Consiste en seleccionar una sola cosa y mirarla atentamente.

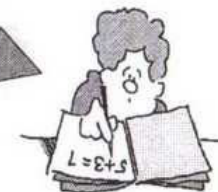

Fija tus ojos en toda la ilustración y después solamente en un detalle.



TAREAS:

1. ¿Qué detalle has elegido?

.....

2. ¿Cómo es?

.....

3. Fija tu atención en el Sol.

- ¿Cómo es? .....

- ¿Dónde está? .....



## Después de atender.



**Después de atender es bueno PENSAR lo que has hecho y cómo lo has hecho.**

Corrige la página anterior con tu profesor/a.



CONTESTA.

1. ¿Qué has hecho en la página anterior? .....

.....

2. ¿Cómo lo has hecho? .....

.....

3. ¿La has hecho bien? ..... ¿Por qué? .....

4. ¿Te ha distraído alguna cosa? ..... ¿Qué cosa te ha distraído? .....

5. ¿Qué has hecho para no continuar DISTRAÍDO/A? .....

.....

## CENTRAR LA ATENCIÓN: Atender a una sola cosa.

Consiste en seleccionar una sola cosa y mirarla atentamente.

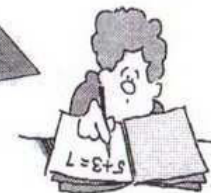

Fija tus ojos en la ilustración. Selecciona un detalle y mantén tu atención.



TAREAS:

1. ¿Qué detalle has elegido para atender?

.....

2. ¿Cómo es?

.....

3. Fija tu atención en todos los objetos de la mesa.

- ¿Qué cosas hay? .....



¡PON EN PRÁCTICA EL HABLARTE A TI MISMO!

**Hablarse a sí mismo**

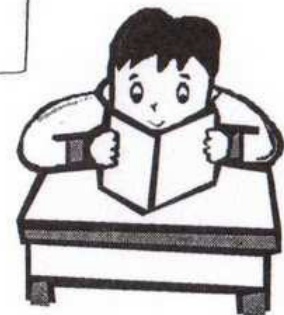

**TAREA: Seguir el laberinto sin «tropezar con las paredes».**

¿Qué te dices a ti mismo/a para hacer bien la tarea?

.....

.....

.....

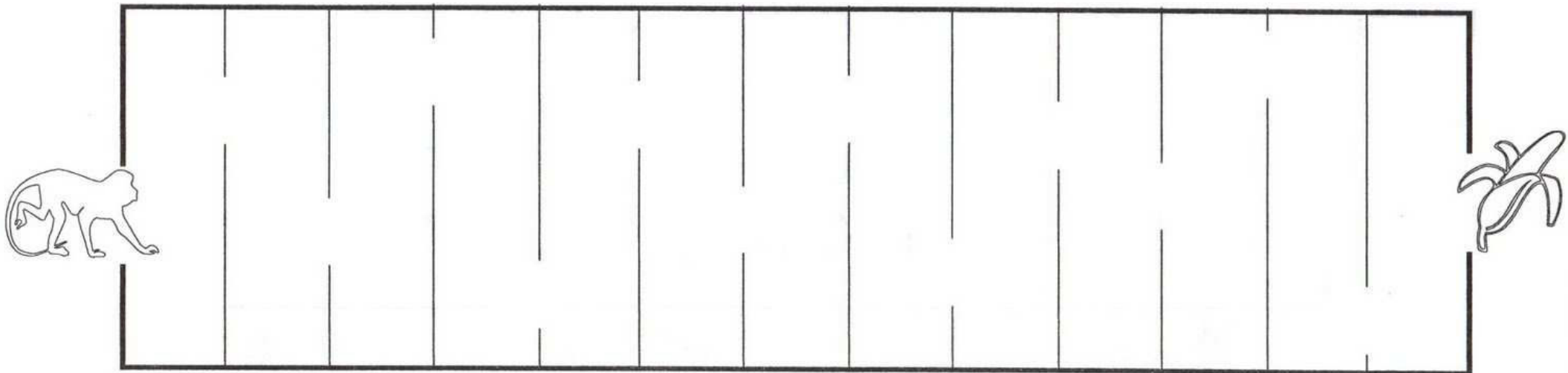

¡PON EN PRÁCTICA EL HABLARTE A TI MISMO!

**Hablarse a sí mismo**

TAREA: **Sopa de letras.**



Localiza el nombre de estos animales en la SOPA DE LETRAS.



E	R	T	C	O	N	H	T	G	C	F	T	Y	H	G
V	C	O	N	E	J	O	M	B	V	E	A	D	E	R
V	C	X	D	V	A	C	A	X	S	E	W	O	I	L
B	V	C	E	R	D	O	M	I	N	J	U	O	P	L
V	F	R	C	D	R	T	T	O	R	O	O	T	R	O
B	V	G	F	R	O	L	U	O	I	O	Y	T	V	L
Y	N	B	U	Y	T	C	A	B	R	A	S	Z	S	D

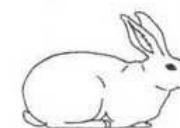
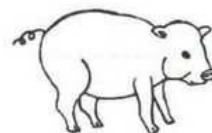
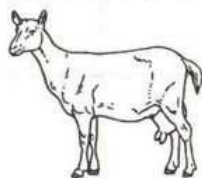
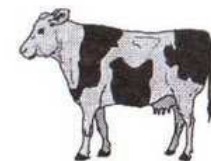



## Después de atender.



**Después de atender es bueno PENSAR lo que has hecho y cómo lo has hecho.**

Corrige la página anterior con tu profesor/a.

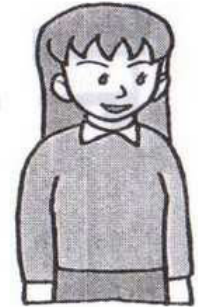

CONTESTA.

1. ¿Qué has hecho en la página anterior? .....

.....

2. ¿Cómo lo has hecho? .....

.....

3. ¿La has hecho bien? ..... ¿Por qué? .....

4. ¿Te ha distraído alguna cosa?..... ¿Qué cosa te ha distraído? .....

5. ¿Qué has hecho para no continuar DISTRAÍDO/A? .....

.....



## ¿Cómo atender mejor?

*Comparando cada parte de un dibujo con la otra.*

*1º «Cortar» el dibujo en cuatro partes y numerarlas: 1-2-3-4.*

*2º Comparar: 1 con 1, 2 con 2, 3 con 3 y 4 con 4.*

¿Son iguales estos dibujos? Compara por partes.

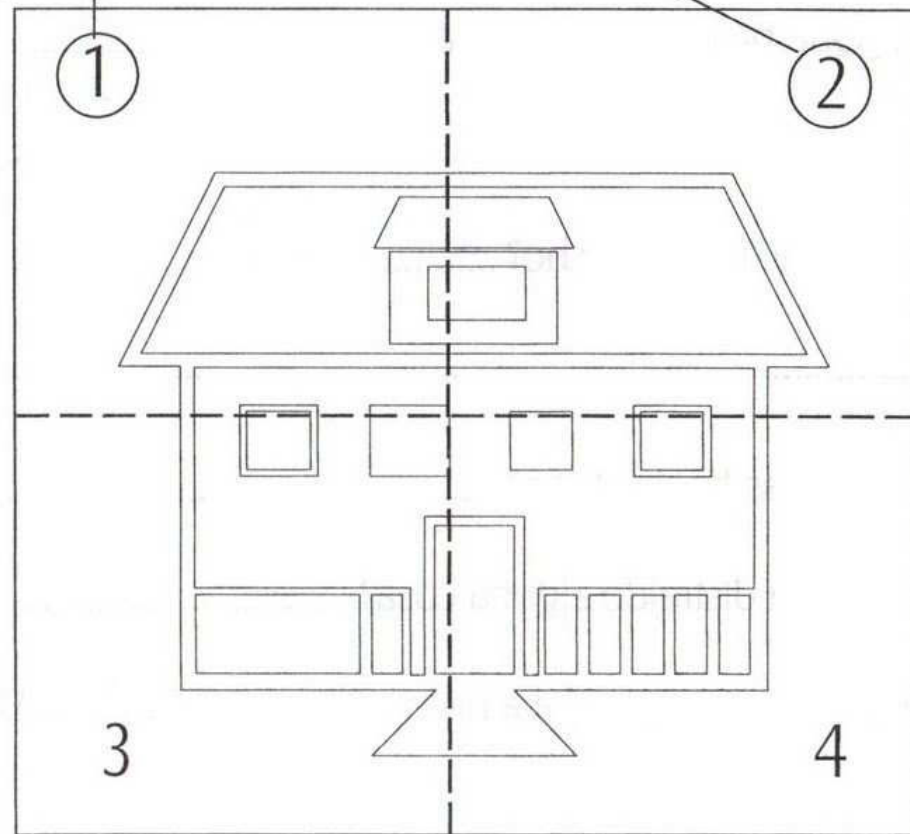
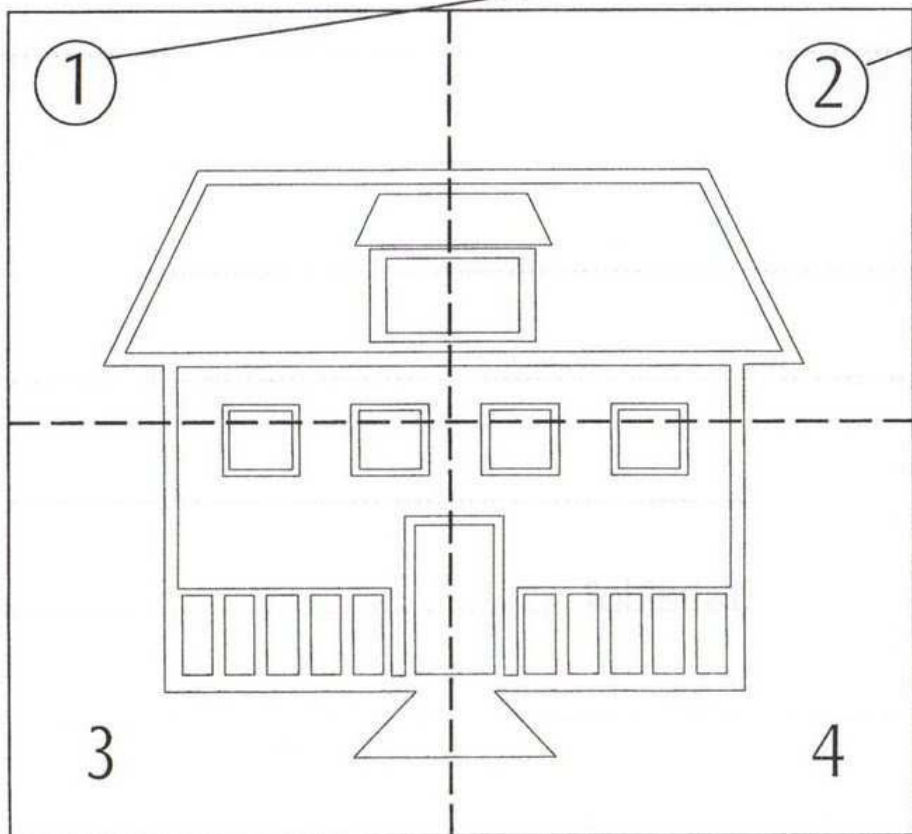





## ¿Cómo atender mejor?

*Comparando cada parte de un dibujo con la otra.*

*1º «Cortar» el dibujo en cuatro partes y numerarlas: 1-2-3-4.*

*2º Comparar: 1 con 1, 2 con 2, 3 con 3 y 4 con 4.*

¿Son iguales estos dibujos? Compara por partes.

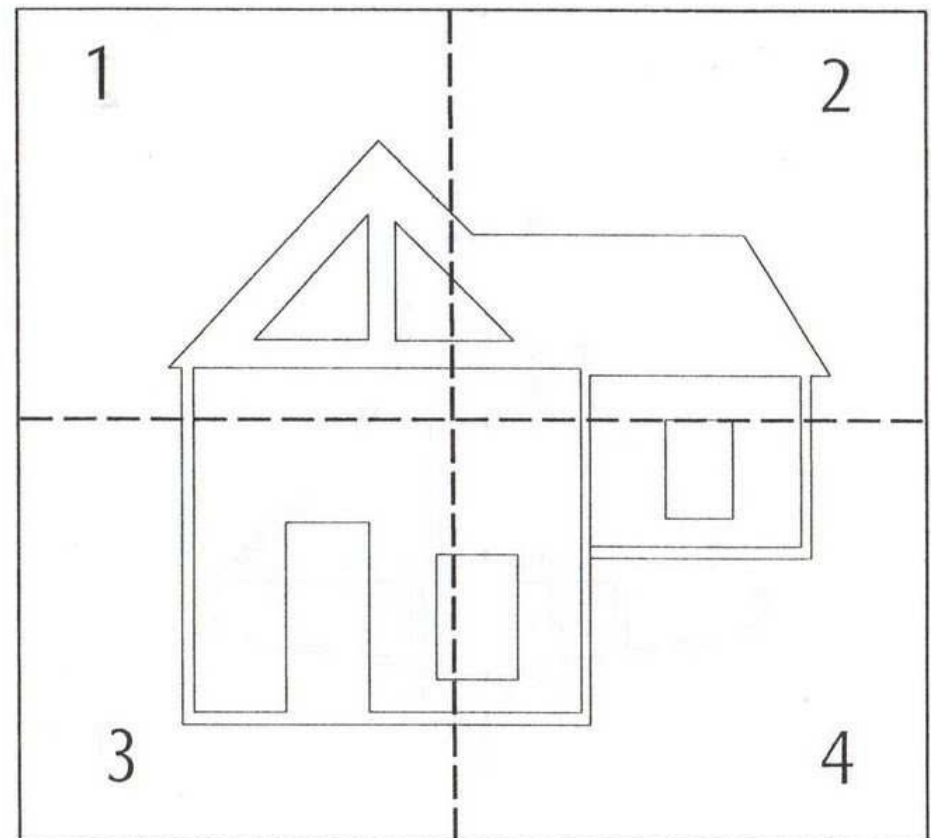
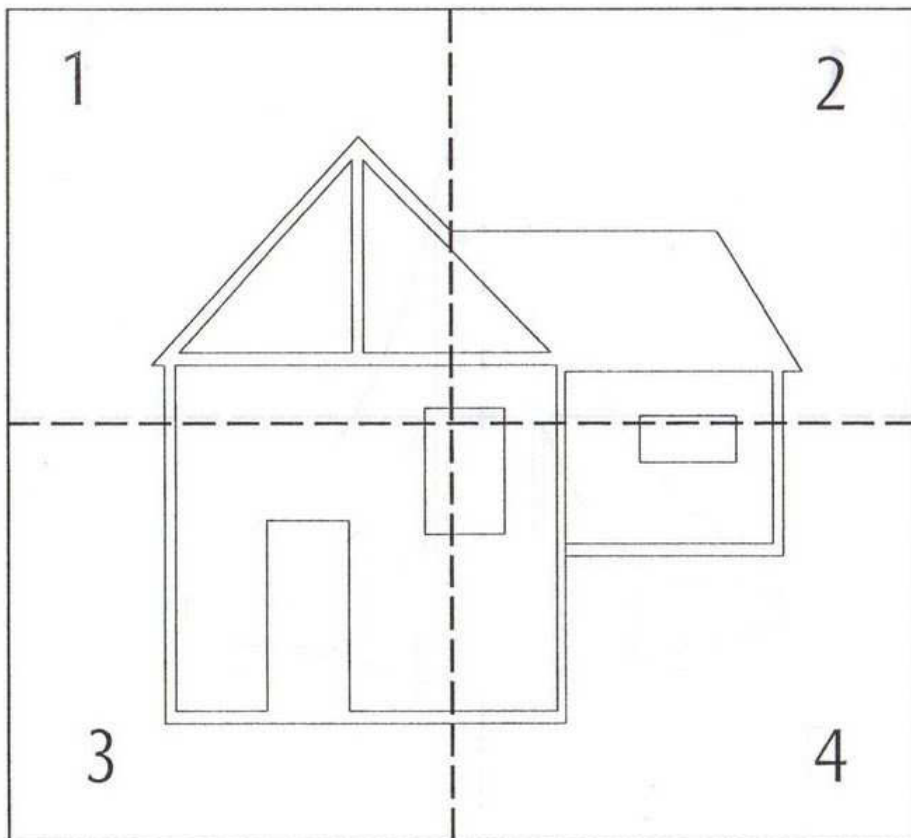

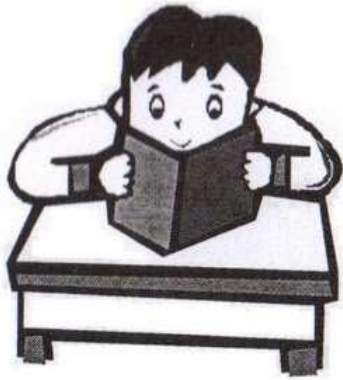

## ¿Cómo atender mejor?

*Comparando cada parte de un dibujo con la otra.*

*1º «Cortar» el dibujo en cuatro partes y numerarlas: 1-2-3-4.*

*2º Comparar: 1 con 1, 2 con 2, 3 con 3 y 4 con 4.*

¿Son iguales estos dibujos? Compara por partes.

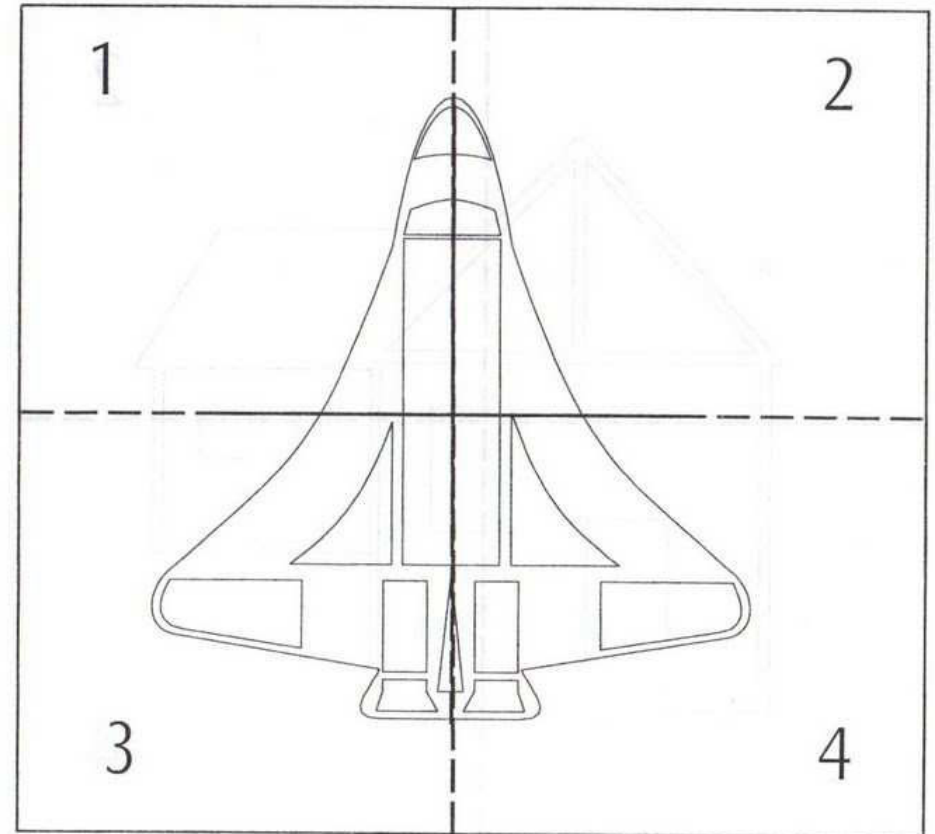
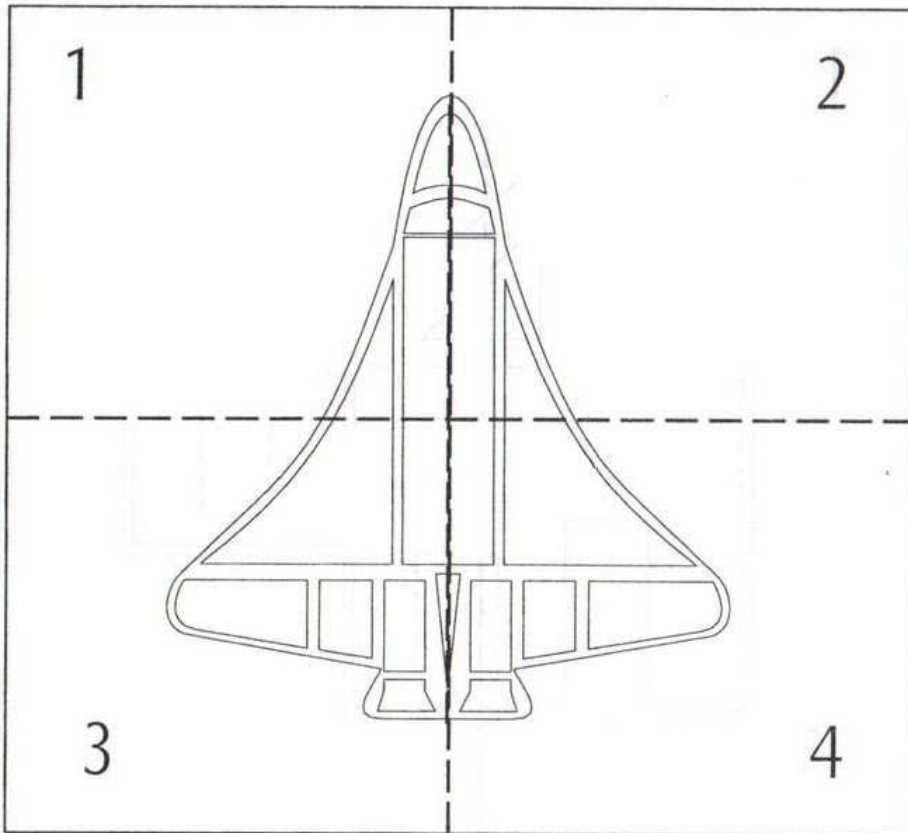



**Atender a las imágenes  
y a las palabras.**

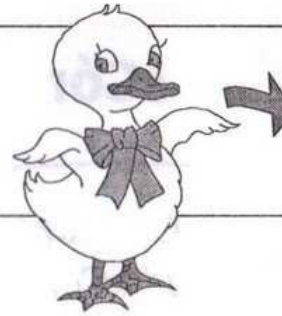

*El pollito lleva un  
lazo.*

Lee con MUCHA ATENCIÓN los textos y asócialos con su dibujo. Coloréalos.

*Pepe está dormido en la clase.*

*Pepe está muy atento en la clase*

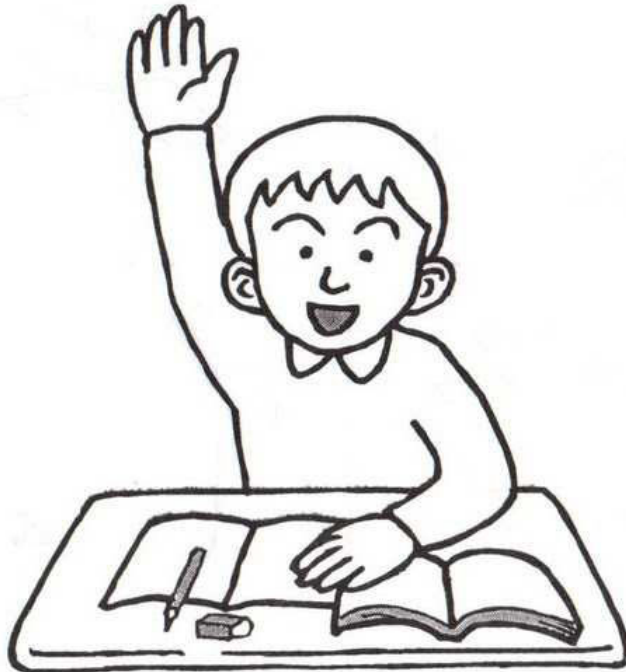

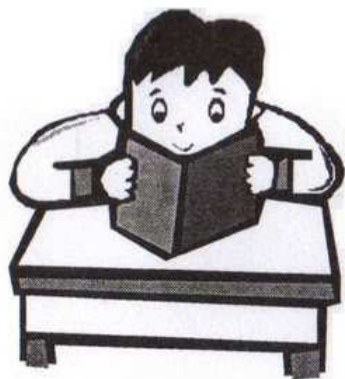

## ¿Cómo atender mejor?

*Comparando cada parte de un dibujo con la otra.*

*1º «Cortar» el dibujo en cuatro partes y numerarlas: 1-2-3-4.*

*2º Comparar: 1 con 1, 2 con 2, 3 con 3 y 4 con 4.*

¿Son iguales estos dibujos? Compara por partes.

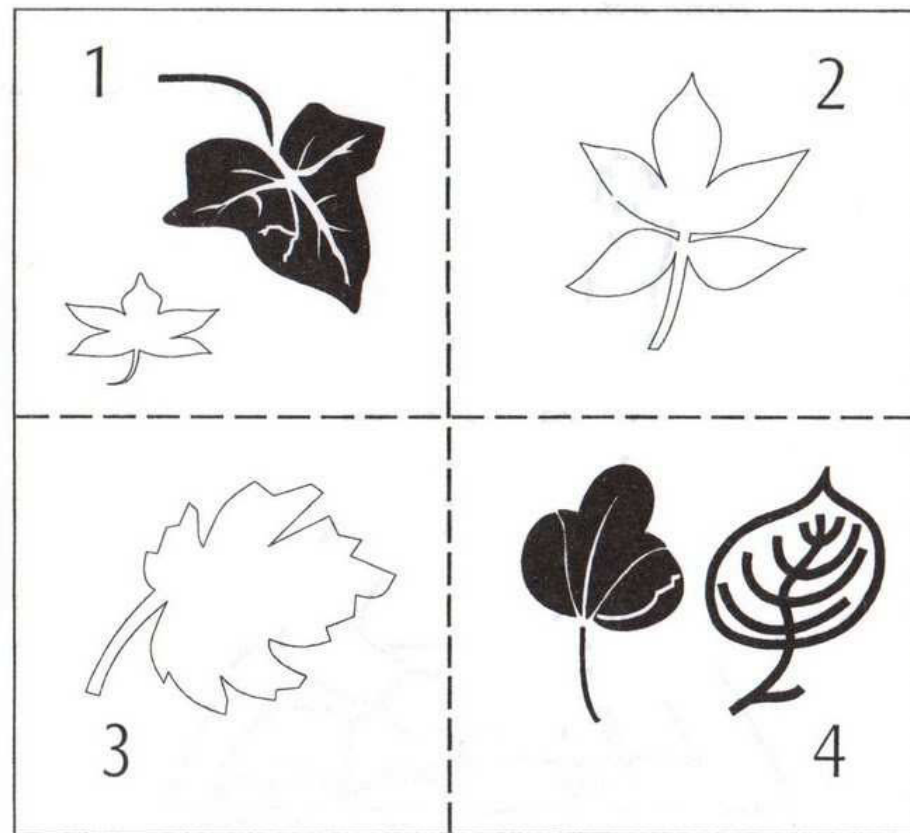
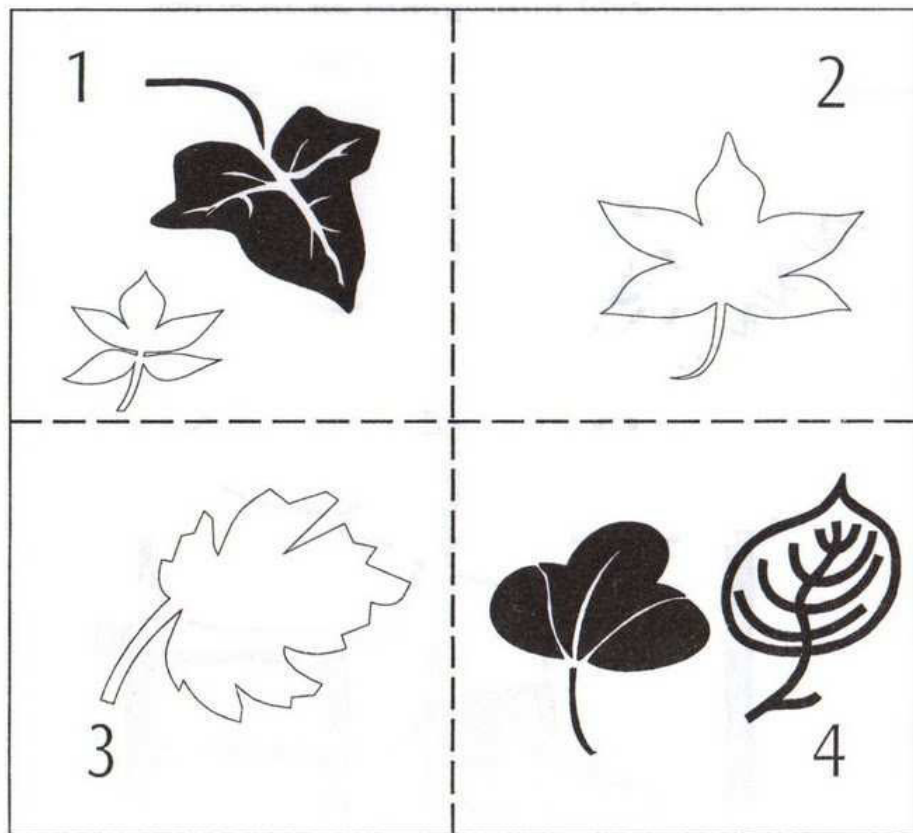



**Atender a las imágenes  
y a las palabras.**

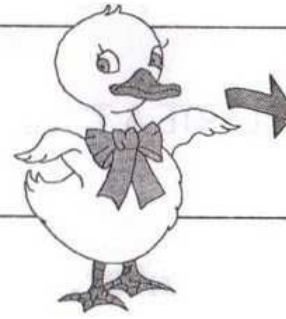

*El pollito lleva un lazo.*

Lee con MUCHA ATENCIÓN los textos y asócialos con su dibujo. Coloréalos.

*El patito pequeño está en el medio del papá pato  
y de la mamá pata.*

*El patito pequeño va detrás del papá pato y la  
mamá pata.*

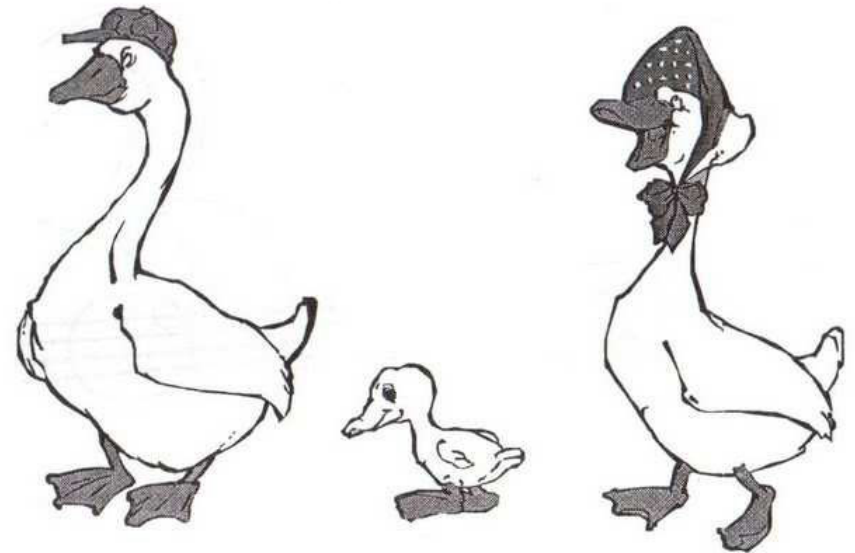
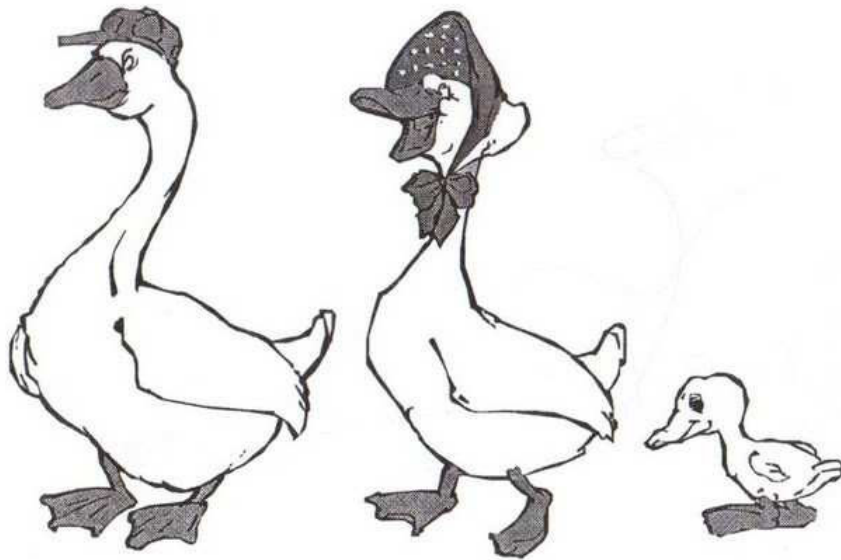

¡PON EN PRÁCTICA EL HABLARTE A TI MISMO!

**Hablarse a sí mismo**

TAREA: **Colorear la guitarra eléctrica.**



¿Qué te dices a ti mismo/a para hacer bien la tarea?

.....

.....

.....

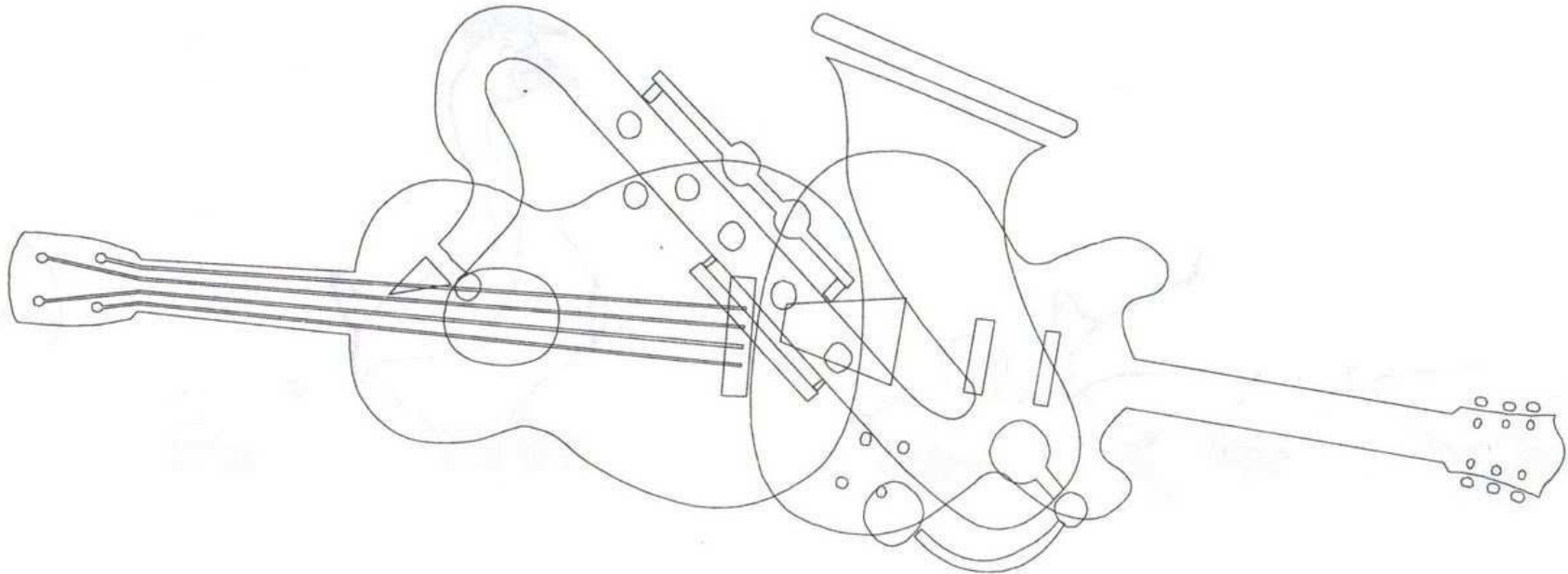

## Después de atender.



**Después de atender es bueno PENSAR lo que has hecho y cómo lo has hecho.**

Corrige la página anterior con tu profesor/a.

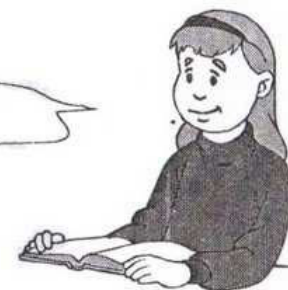

CONTESTA.

1. ¿Qué has hecho en la página anterior? .....

.....

2. ¿Cómo lo has hecho? .....

.....

3. ¿La has hecho bien? ..... ¿Por qué? .....

4. ¿Te ha distraído alguna cosa?..... ¿Qué cosa te ha distraído? .....

5. ¿Qué has hecho para no continuar DISTRAÍDO/A? .....

.....



Observa estos dibujos durante unos minutos.

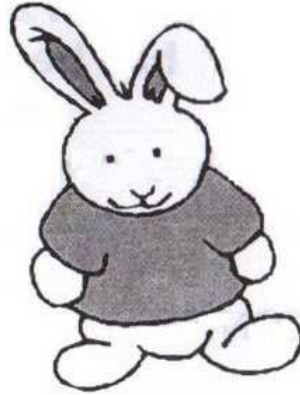

Observa estos dibujos de nuevo durante unos minutos. ¿En qué ha cambiado cada uno? Escríbelo.

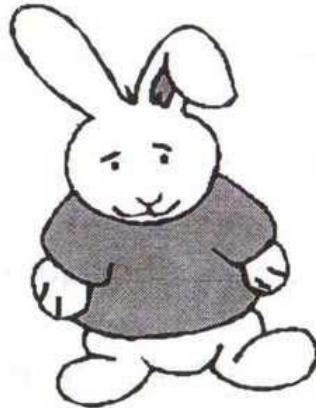

.....

.....



Escucha la historia que lee el profesor o profesora. Cada vez que oigas la palabra **dragón** anotas una raya en el recuadro inferior.

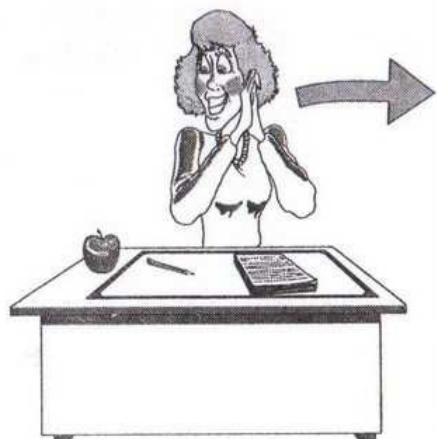

*Había una vez un dragón que vivía en las montañas más altas de un lejano país. Un día el dragón salió de su escondite, y se dirigió a un pueblo cercano en busca de comida. El dragón quería comerse a todos los animales que encontrase, pero las gentes del lugar prepararon una enorme trampa para cazarle. Cuando el dragón ya estaba cerca del pueblo empezaron los vecinos a gritarle para que les viese, y pasara por encima de una enorme fosa que habían preparado, pero el dragón que era muy listo se dio cuenta y regresó a su guarida. Desde entonces el dragón no ha vuelto por el pueblo.*

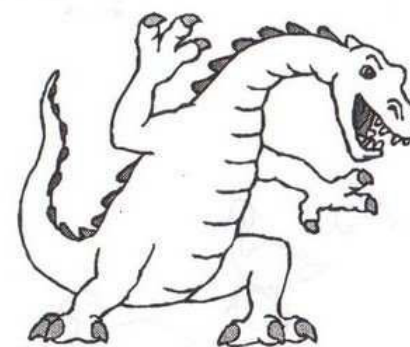

¿Cuántas veces has escuchado la palabra dragón? .....

## CENTRAR LA ATENCIÓN: Atender a una sola cosa.

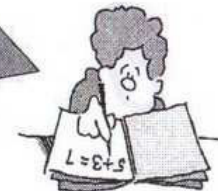

Consiste en seleccionar una sola cosa y mirarla atentamente.

Localiza el murciélago y fija tus ojos en él. Obsérvalo durante unos instantes.

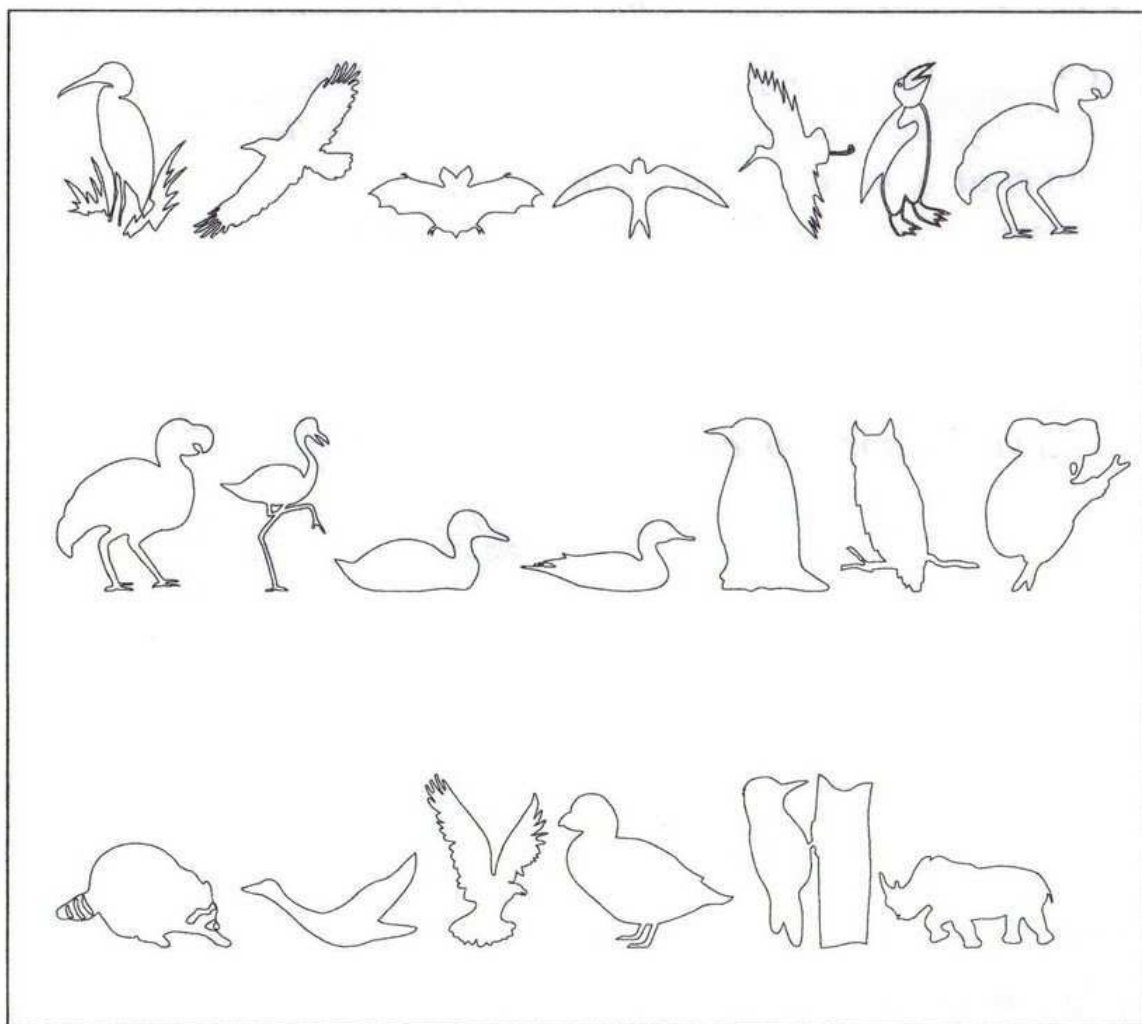

TAREAS:

1. Colorear.

Localiza un pato y fija tus ojos en él. Obsérvalo durante unos instantes.

Localiza el águila y fija tus ojos en ella. Obsérvala durante unos instantes.

Localiza el pingüino y fija tus ojos en él. Obsérvalo durante unos instantes.



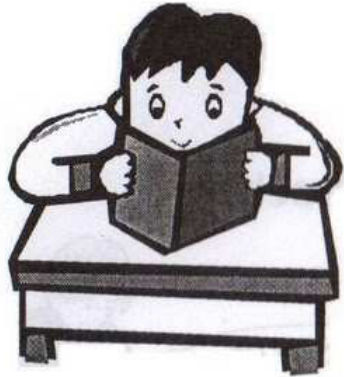

## ¿Cómo atender mejor?

Comparando cada parte de un dibujo con la otra.

1º «Cortar» el dibujo en cuatro partes y numerarlas: 1-2-3-4.

2º Comparar: 1 con 1, 2 con 2, 3 con 3 y 4 con 4.

¿Son iguales estos dibujos? Compara por partes.

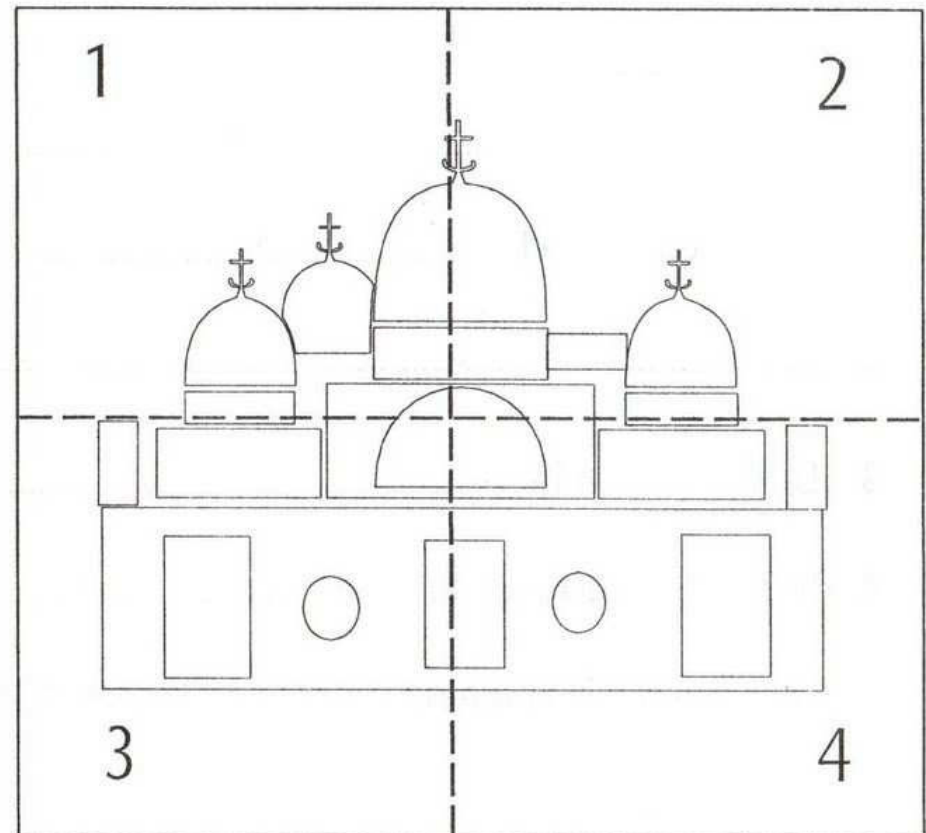
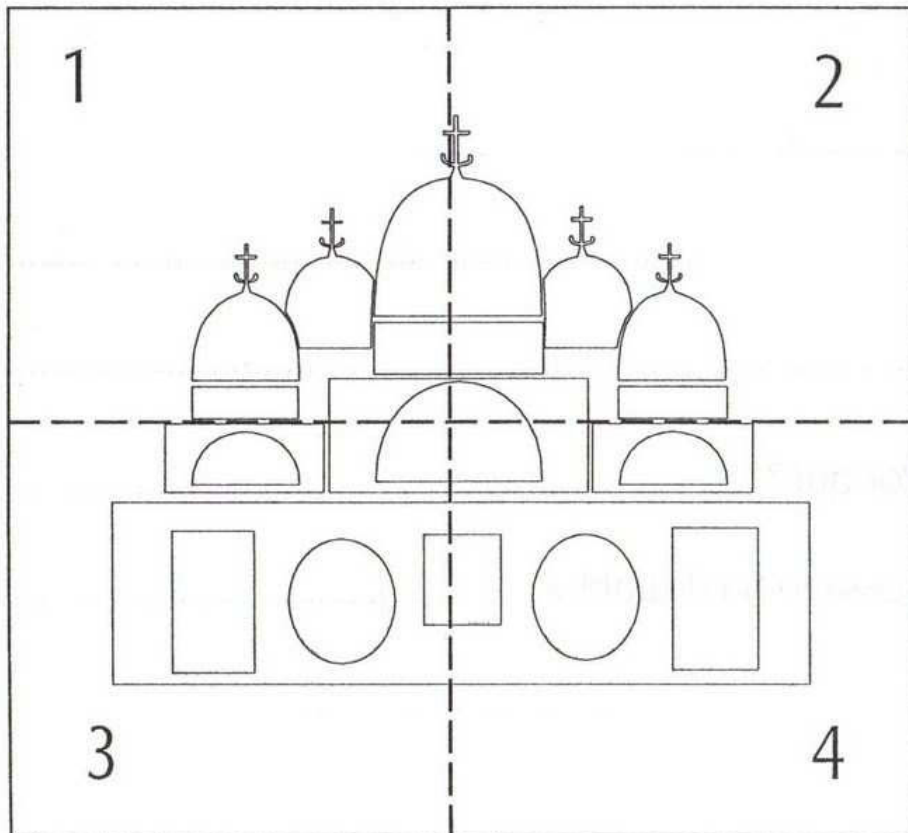

## Después de atender.



**Después de atender es bueno PENSAR lo que has hecho y cómo lo has hecho.**

Corrige la página anterior con tu profesor/a.

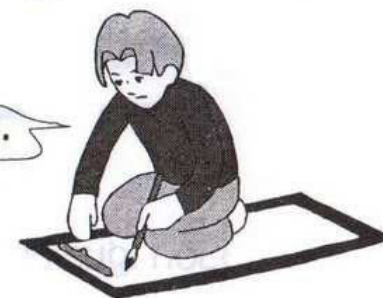

CONTESTA.

1. ¿Qué has hecho en la página anterior? .....

.....

2. ¿Cómo lo has hecho? .....

.....

3. ¿La has hecho bien? ..... ¿Por qué? .....

4. ¿Te ha distraído alguna cosa?..... ¿Qué cosa te ha distraído? .....

5. ¿Qué has hecho para no continuar DISTRAÍDO/A? .....

.....

¿Son iguales estos dibujos? «Corta» el dibujo con líneas y compara cada parte.

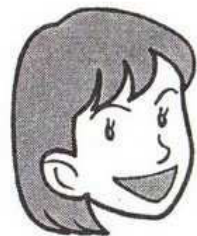
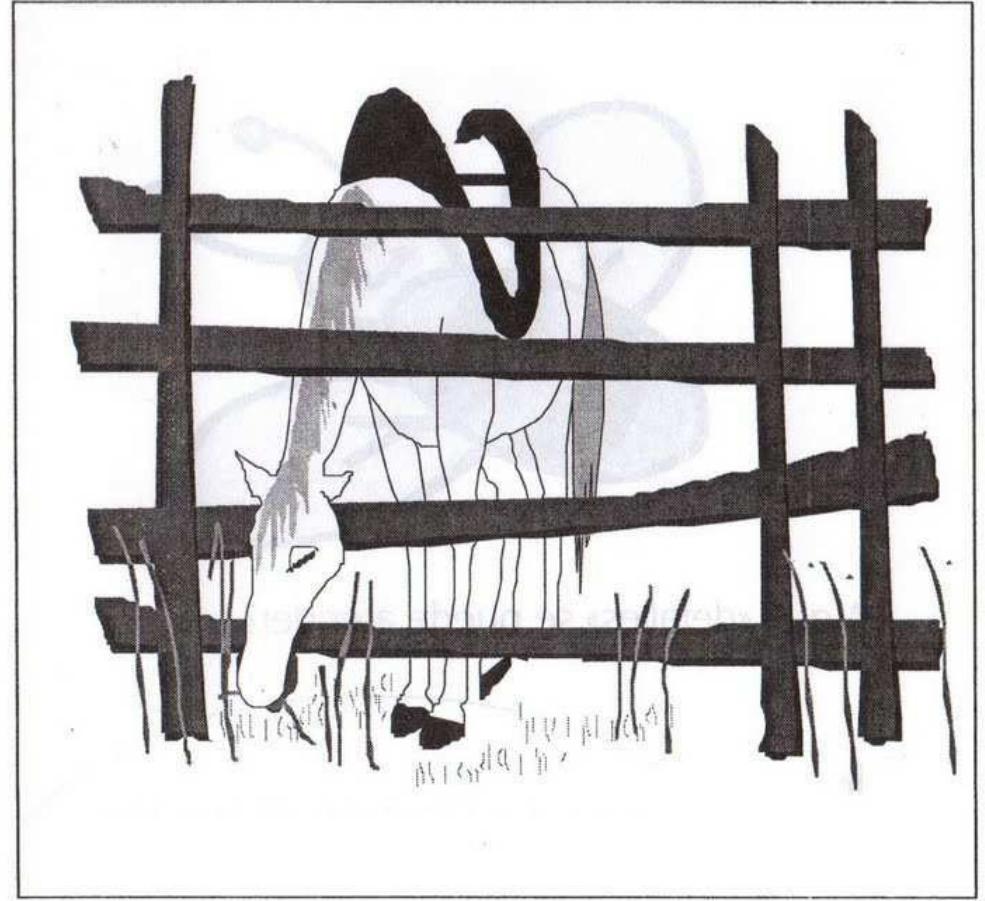
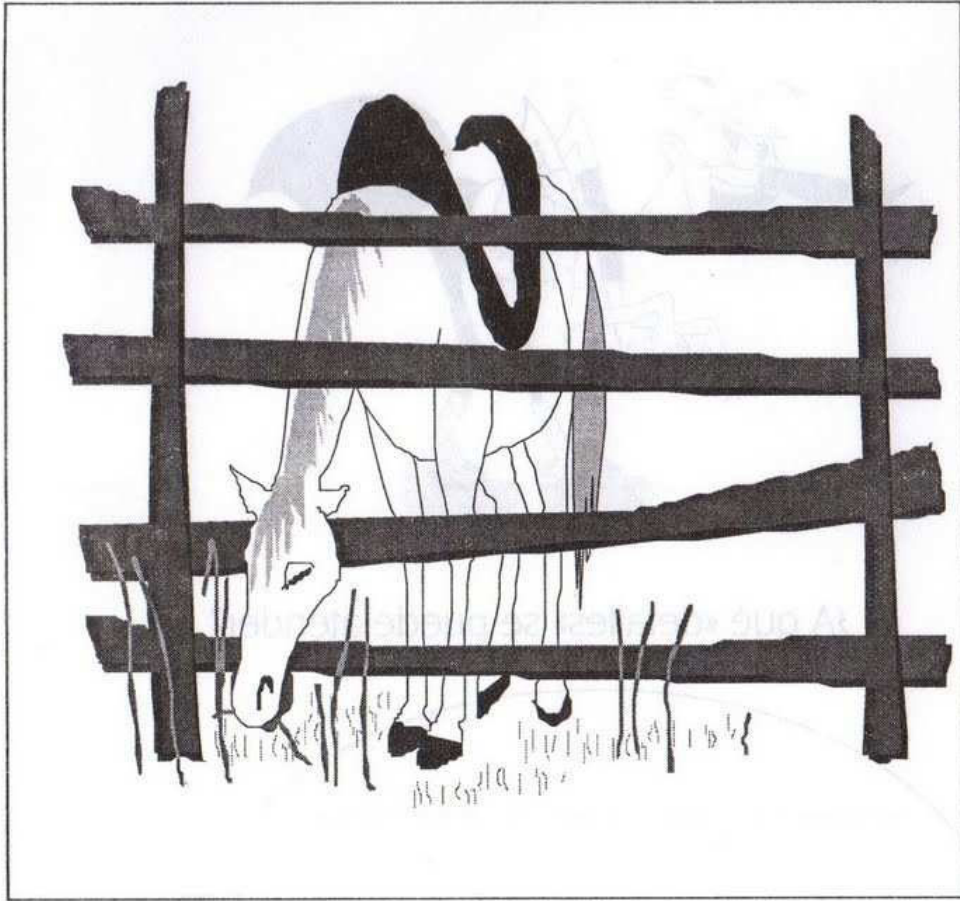

Di en voz alta las diferencias que has encontrado.



## ATENDER: ¿A qué cosas?

Observa durante unos minutos estos dibujos.

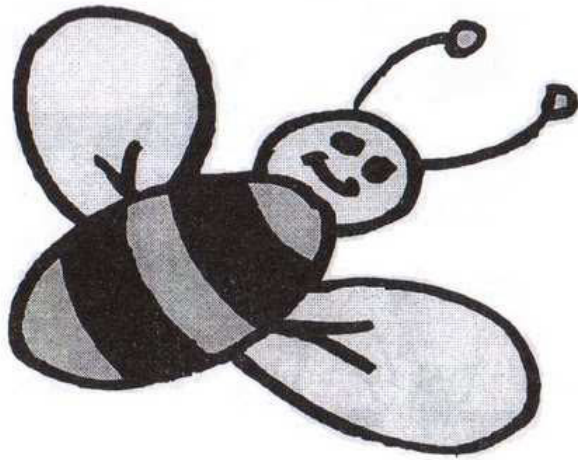

¿A qué «detalles» se puede atender?



Four horizontal dotted lines for writing inside a large oval shape.

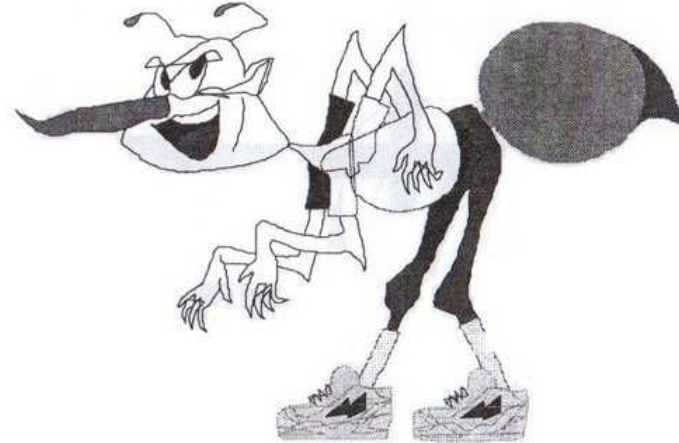

¿A qué «detalles» se puede atender?



Four horizontal dotted lines for writing inside a large oval shape.

Recuerda bien lo que has visto y pasa a la página siguiente.



## Comprueba tu ATENCIÓN

Recuerda lo que has atendido en la página anterior. ¿Ha cambiado algo en cada dibujo? Señálalo.



¡COMPRUÉBALO CON LA PÁGINA ANTERIOR!

¿Has acertado en el primer dibujo?

Sí

No

¿Por qué?.....

.....

¿Has acertado en el segundo dibujo?

Sí

No

¿Por qué?.....

.....

Rodea o colorea las caras que son iguales que el modelo.

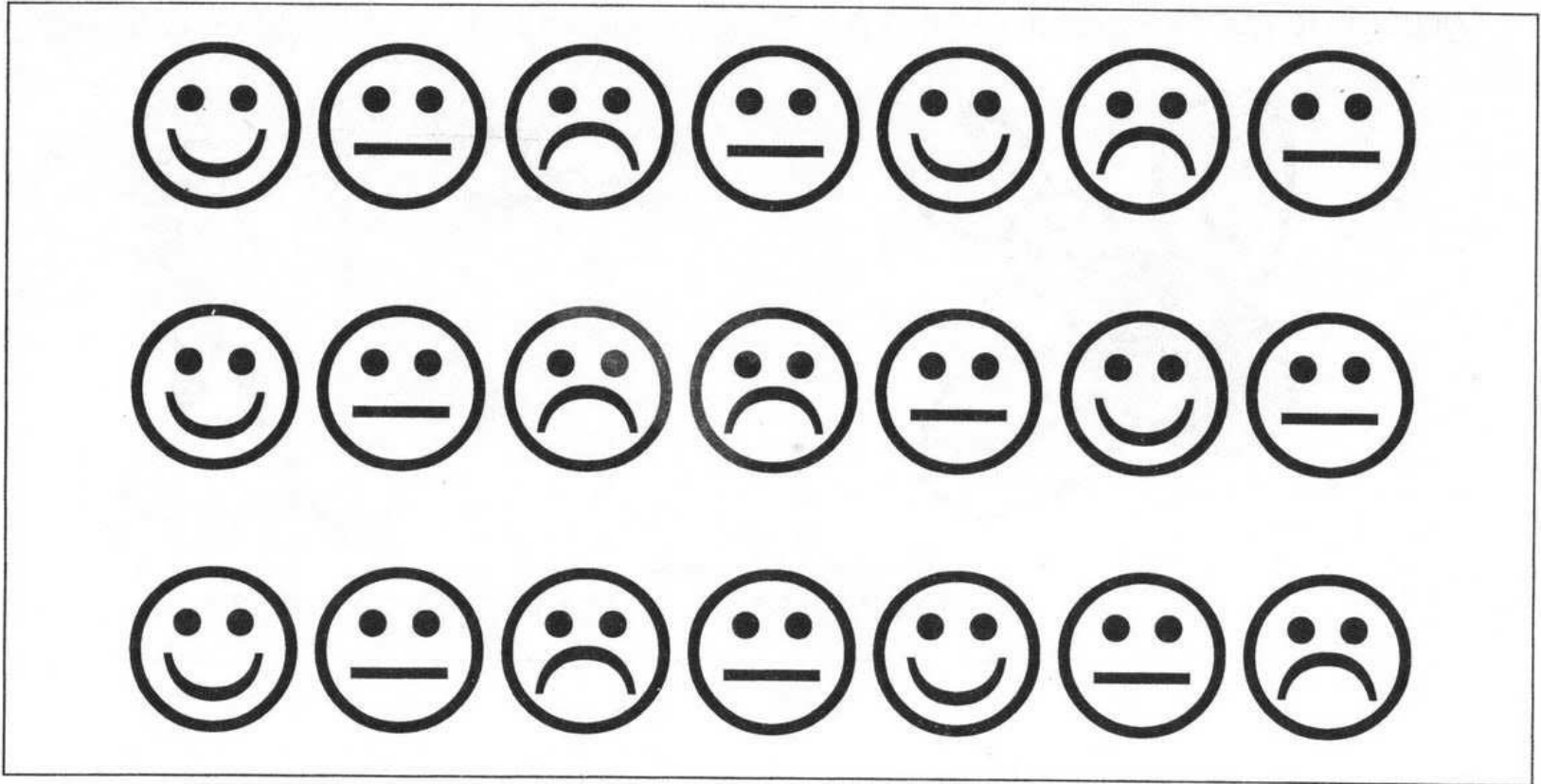

OTRA TAREA. Contar el número de caras de cada clase.





Tacha todas las  que encuentres.

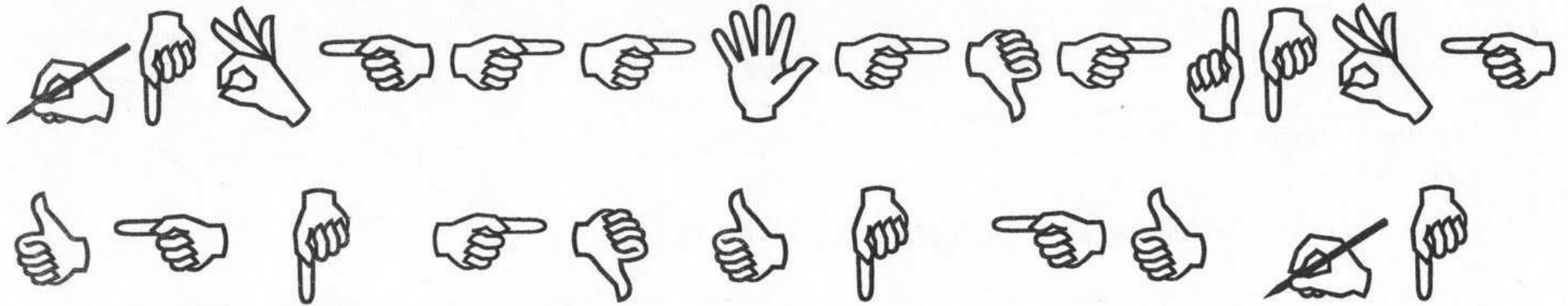

Tacha todas las  que encuentres.

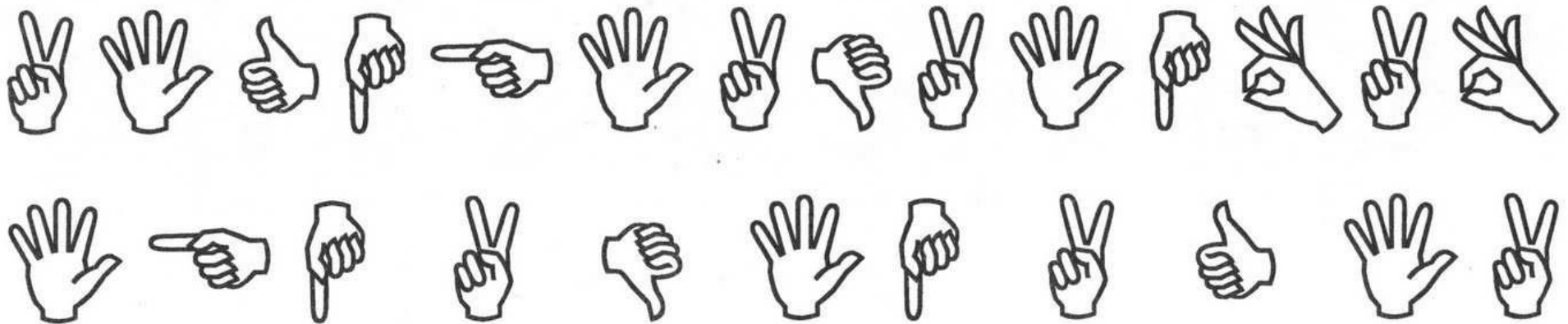

¿Qué he de hacer?  
¿Cómo lo haré?



¿Cuál es la tarea? .....

¿Es fácil o difícil? ..... ¿Por qué? .....

¿Cómo lo harás? .....

TAREA: Rodear los dibujos que son iguales que el modelo.

Continúa en la página siguiente.

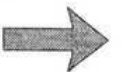

Continúa la tarea de la página anterior.

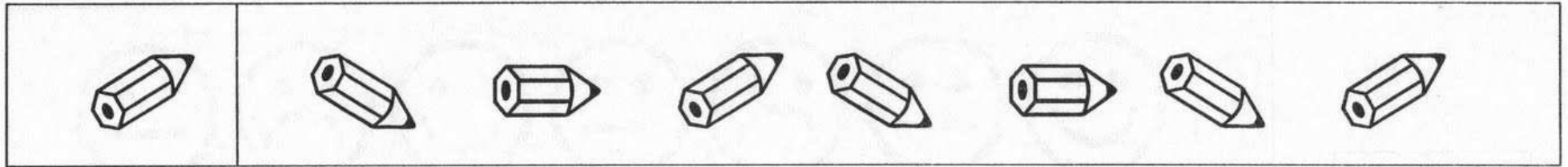

¿Cómo lo estoy haciendo?

¡PÁRATE UNOS MOMENTOS Y... PIENSA!

**2**

**DURANTE LA TAREA**

¿Cómo lo estoy haciendo?



CONTINUA

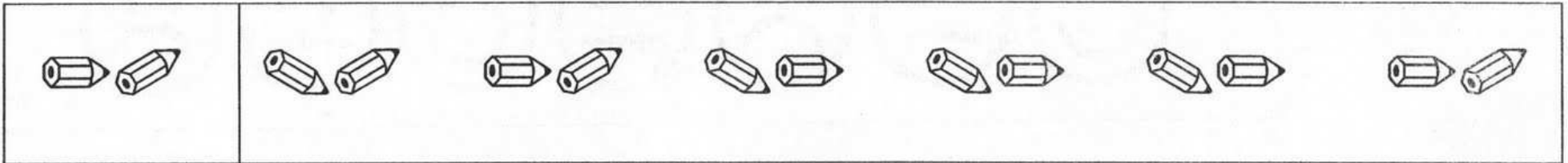

**3**

**DESPUÉS DE LA TAREA**

Explica cómo lo has hecho.

.....

.....



Rodea o colorea las caras que son iguales que el modelo.

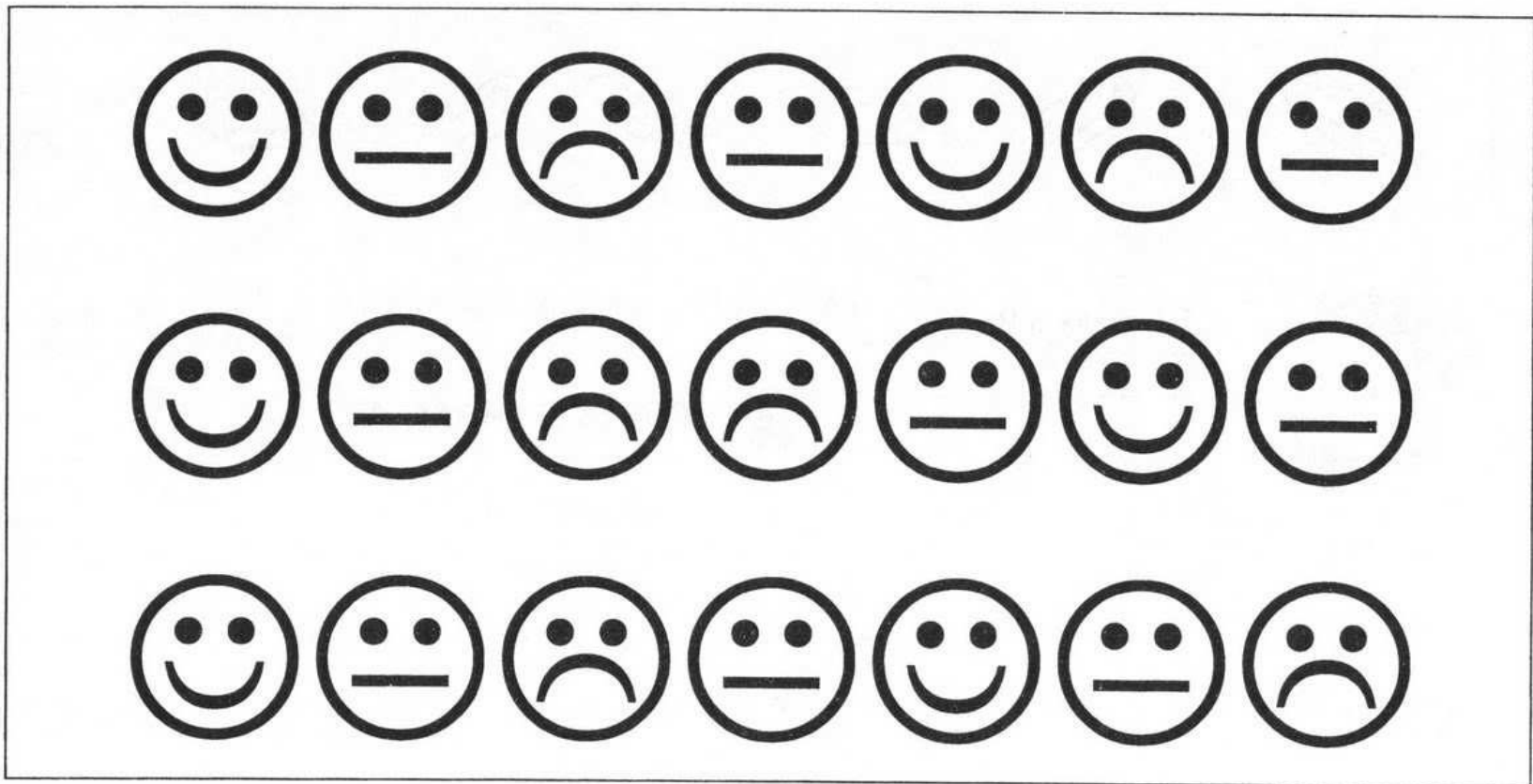

OTRA TAREA. ¿Cuántas caras hay en total? .....

¿Cuántas caras hay en cada fila? .....

Rodea o colorea los animales que son iguales que el modelo.

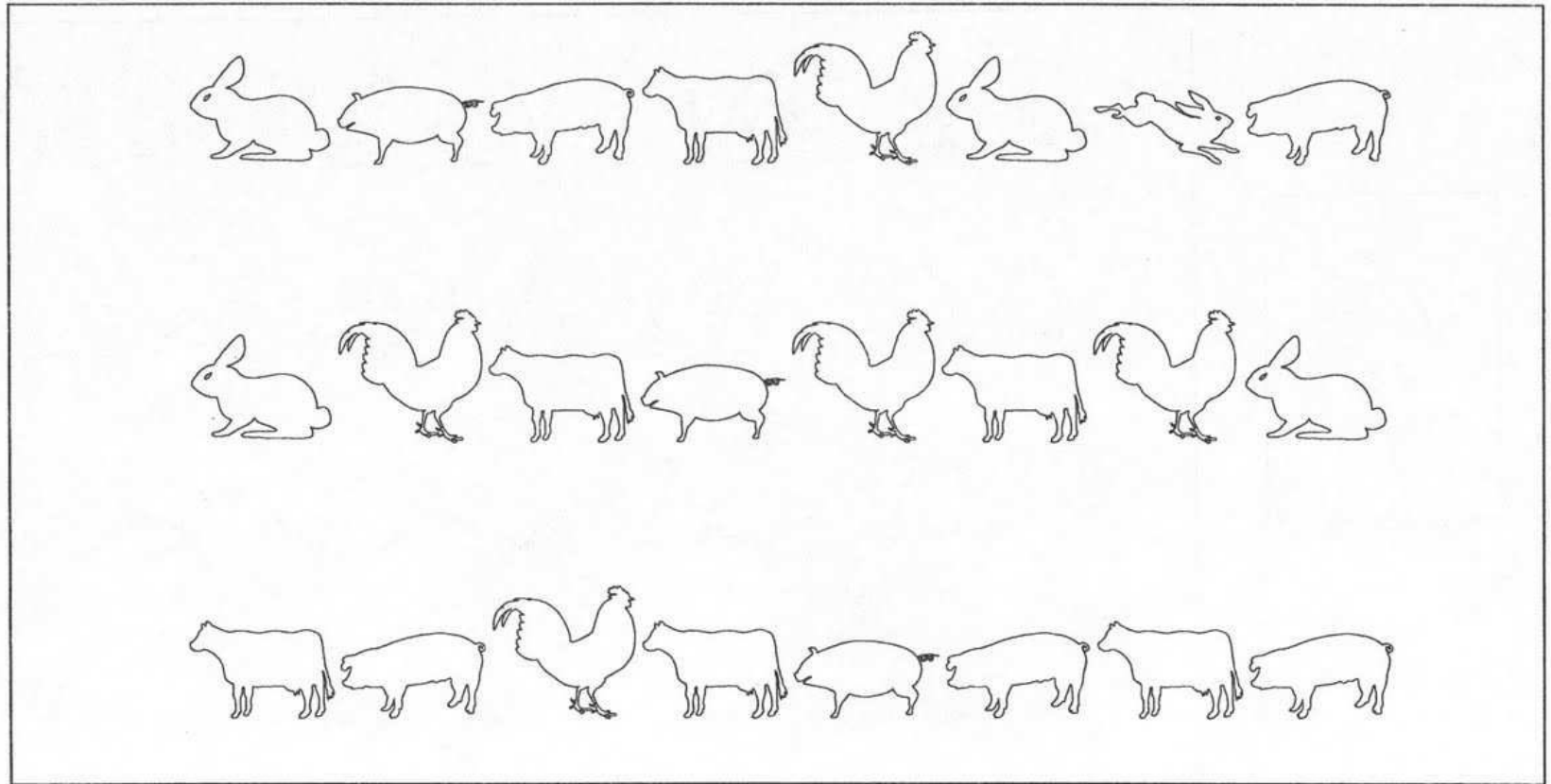
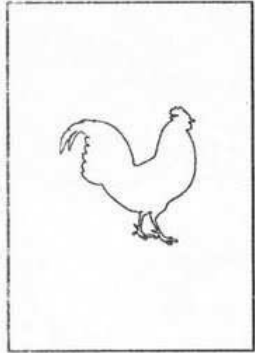

OTRA TAREA. Contar el número de animales. ¿Cuántos animales hay como éstos?

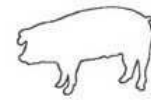
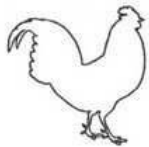
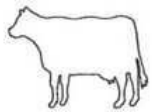

Rodea o colorea los animales que son iguales que el modelo.

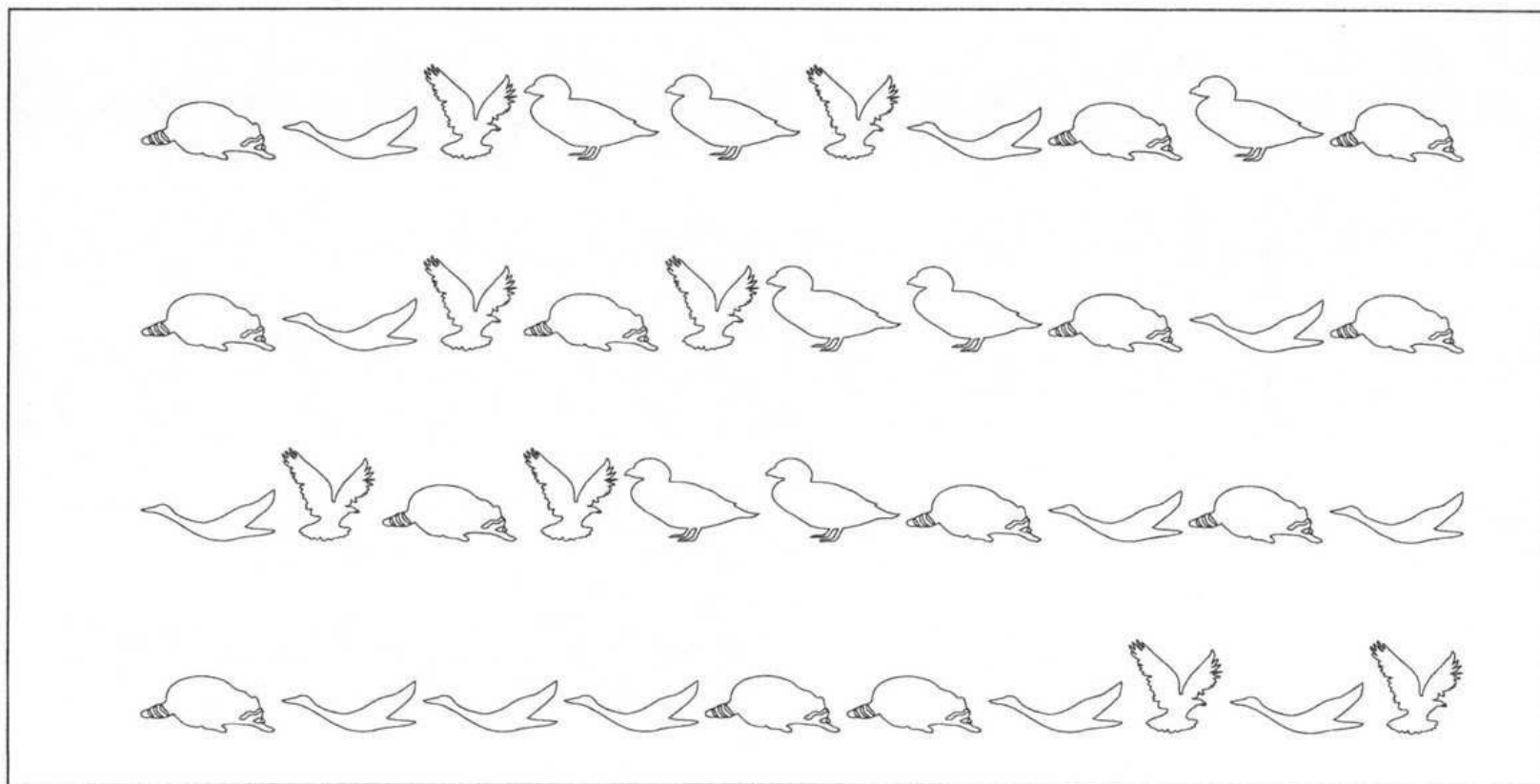
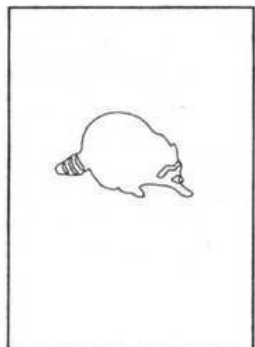

OTRA TAREA. Contar el número de animales. ¿Cuántos animales hay como éstos?

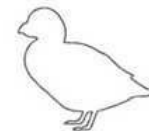



**Atender a las imágenes  
y a las palabras.**

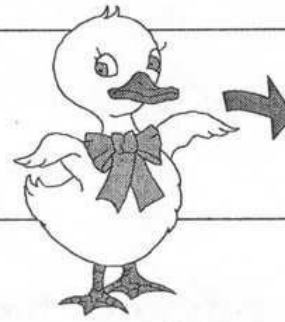

*El pollito lleva un lazo.*

Lee con MUCHA ATENCIÓN los textos y asócialos con su dibujo. Coloréalos.

*El pingüino tiene los ojos abiertos y parece que está muy asustado.*

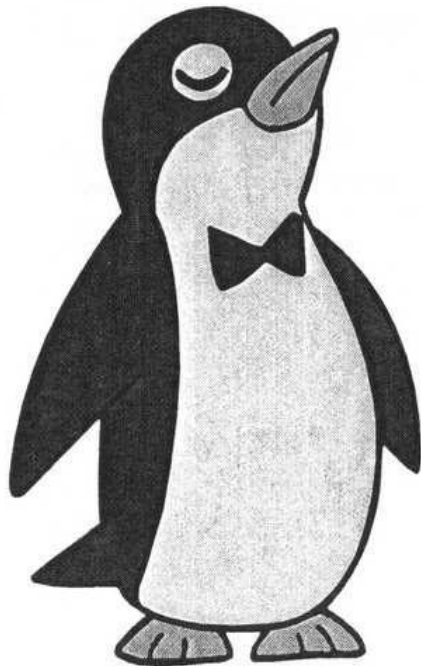

*El pingüino tiene los ojos cerrados y es muy presumido. Lleva una pajarita en el cuello.*

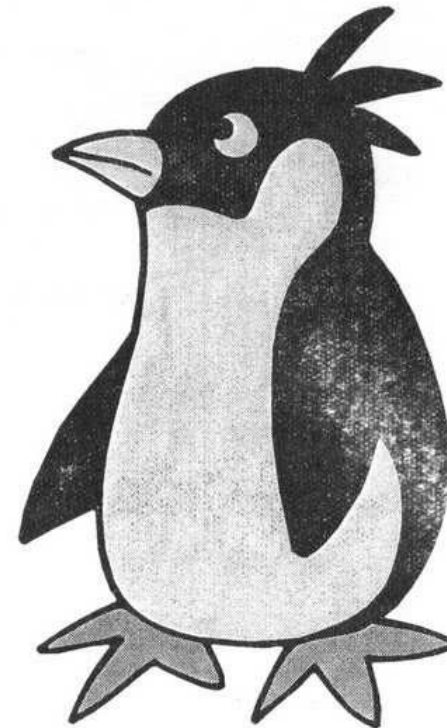

¡PON EN PRÁCTICA EL HABLARTE A TI MISMO!

**Hablarse a sí mismo**



TAREA: **Completar los dibujos hasta que sean iguales al modelo.**

¿Qué te dices a ti mismo/a para hacer bien la tarea?

.....

.....

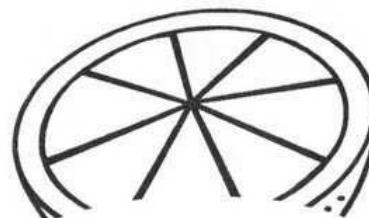
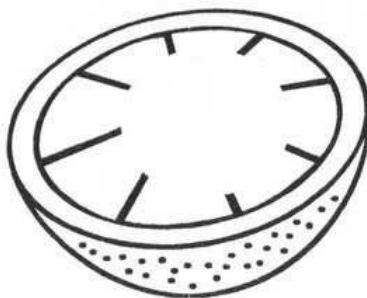
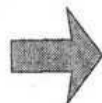
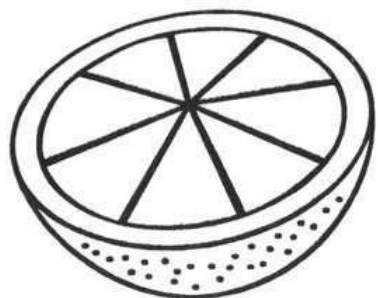
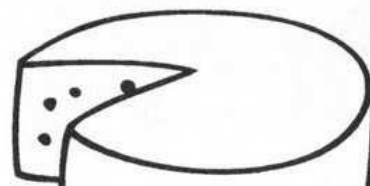
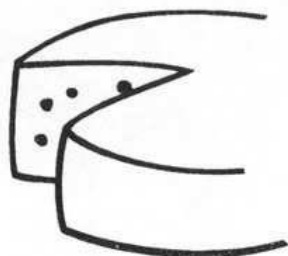
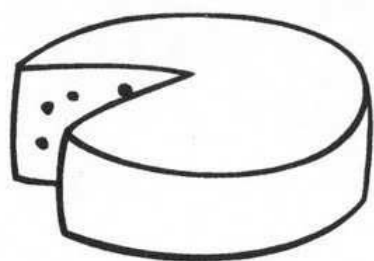

## Después de atender.



**Después de atender es bueno PENSAR lo que has hecho y cómo lo has hecho.**

Corrige la página anterior con tu profesor/a.



CONTESTA.

1. ¿Qué has hecho en la página anterior? .....

.....

2. ¿Cómo lo has hecho? .....

.....

3. ¿La has hecho bien? ..... ¿Por qué? .....

4. ¿Te ha distraído alguna cosa?..... ¿Qué cosa te ha distraído? .....

5. ¿Qué has hecho para no continuar DISTRAÍDO/A? .....

.....



Observa estos dibujos durante unos minutos.

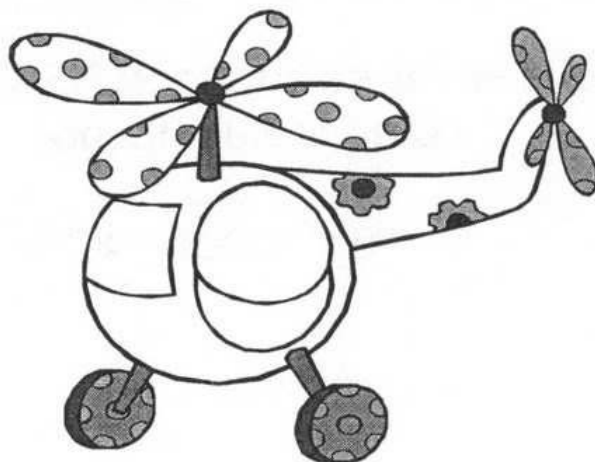

Observa estos dibujos de nuevo durante unos minutos. ¿En qué ha cambiado cada uno? Escríbelo.



.....

.....



## ANTES DE EMPEZAR

¿Qué he de hacer?  
¿Cómo lo haré?



¿Cuál es la tarea? .....

¿Es fácil o difícil? ..... ¿Por qué? .....

¿Cómo lo harás? .....

TAREA: Rodear los números que son iguales que el modelo.

<b>12</b>	<b>21</b>	<b>11</b>	<b>12</b>	<b>21</b>	<b>22</b>
<b>23</b>	<b>33</b>	<b>32</b>	<b>13</b>	<b>23</b>	<b>22</b>
<b>15</b>	<b>15</b>	<b>11</b>	<b>51</b>	<b>51</b>	<b>15</b>
<b>21</b>	<b>11</b>	<b>21</b>	<b>12</b>	<b>22</b>	<b>21</b>

Continúa en la página siguiente.

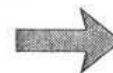

Continúa la tarea de la página anterior.

19	91	19	19	11	91	19
----	----	----	----	----	----	----



¿Cómo lo estoy haciendo?

¡PÁRATE UNOS MOMENTOS Y... PIENSA!

**2**

**DURANTE LA TAREA**

¿Cómo lo estoy haciendo?



CONTINUA



45	54	45	55	45	54	45
----	----	----	----	----	----	----

**3**

**DESPUÉS DE LA TAREA**

Explica cómo lo has hecho.

.....

.....



## CENTRAR LA ATENCIÓN: Atender a una sola cosa.

Consiste en seleccionar una sola cosa y mirarla atentamente.



Observa a toda la familia y centra tu ATENCIÓN en el niño.



TAREAS:

1. Colorear.
2. ¿Qué mano tiene extendida?  
.....
3. ¿De qué color tiene el pelo?  
.....



## ¿Cómo atender mejor?

*Comparando cada parte de un dibujo con la otra.*

*1º «Cortar» el dibujo en cuatro partes y numerarlas: 1-2-3-4.*

*2º Comparar: 1 con 1, 2 con 2, 3 con 3 y 4 con 4.*

¿Son iguales estos dibujos? Compara por partes.

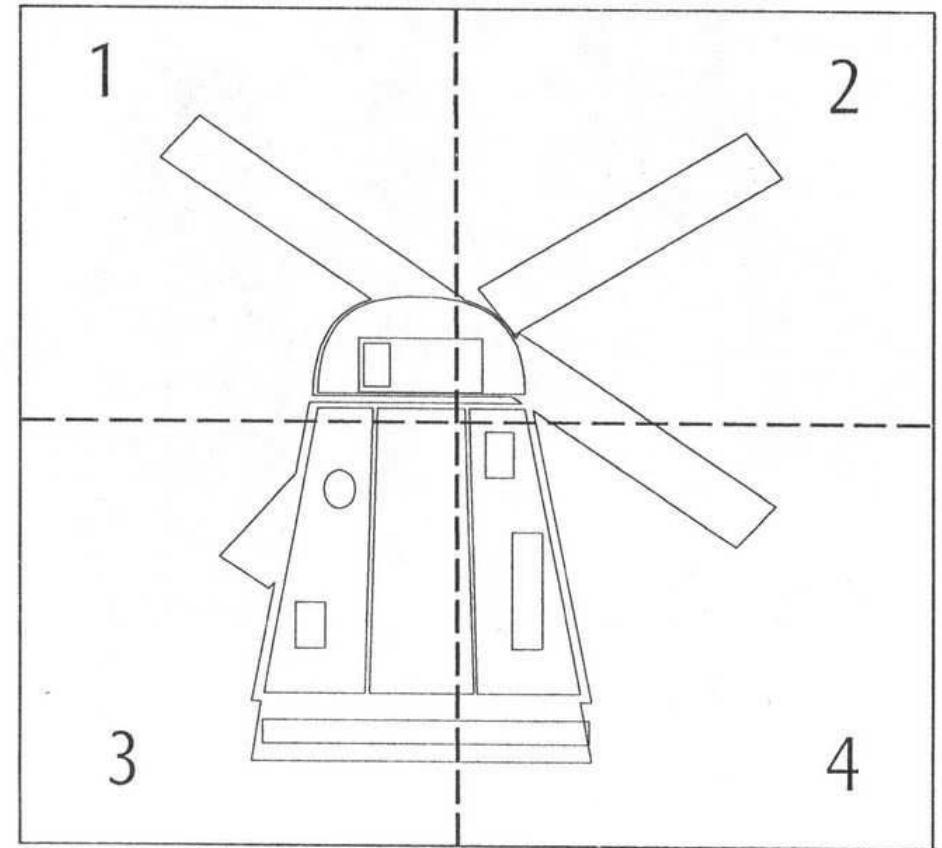
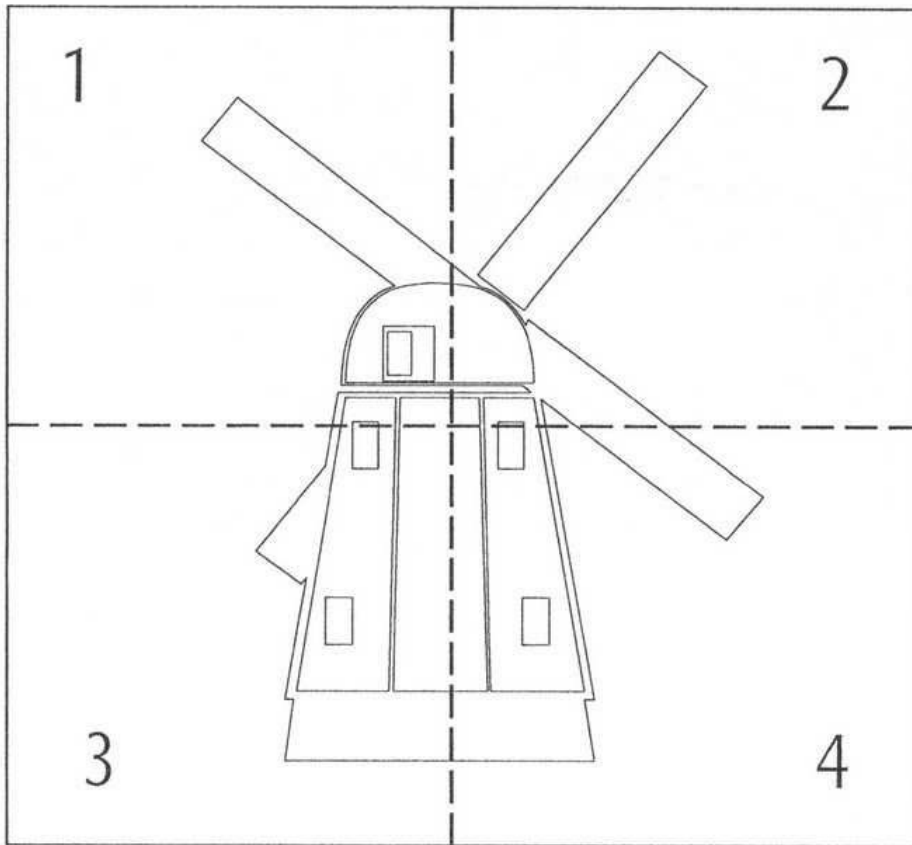

## Después de atender.



**Después de atender es bueno PENSAR lo que has hecho y cómo lo has hecho.**

Corrige la página anterior con tu profesor/a.

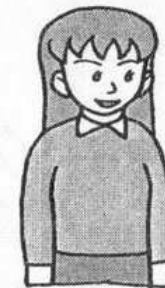

CONTESTA.

1. ¿Qué has hecho en la página anterior? .....

.....

2. ¿Cómo lo has hecho? .....

.....

3. ¿La has hecho bien? ..... ¿Por qué? .....

4. ¿Te ha distraído alguna cosa?..... ¿Qué cosa te ha distraído? .....

5. ¿Qué has hecho para no continuar DISTRAÍDO/A? .....

.....



¿Son iguales estos dibujos? «Corta» el dibujo con líneas y compara cada parte.

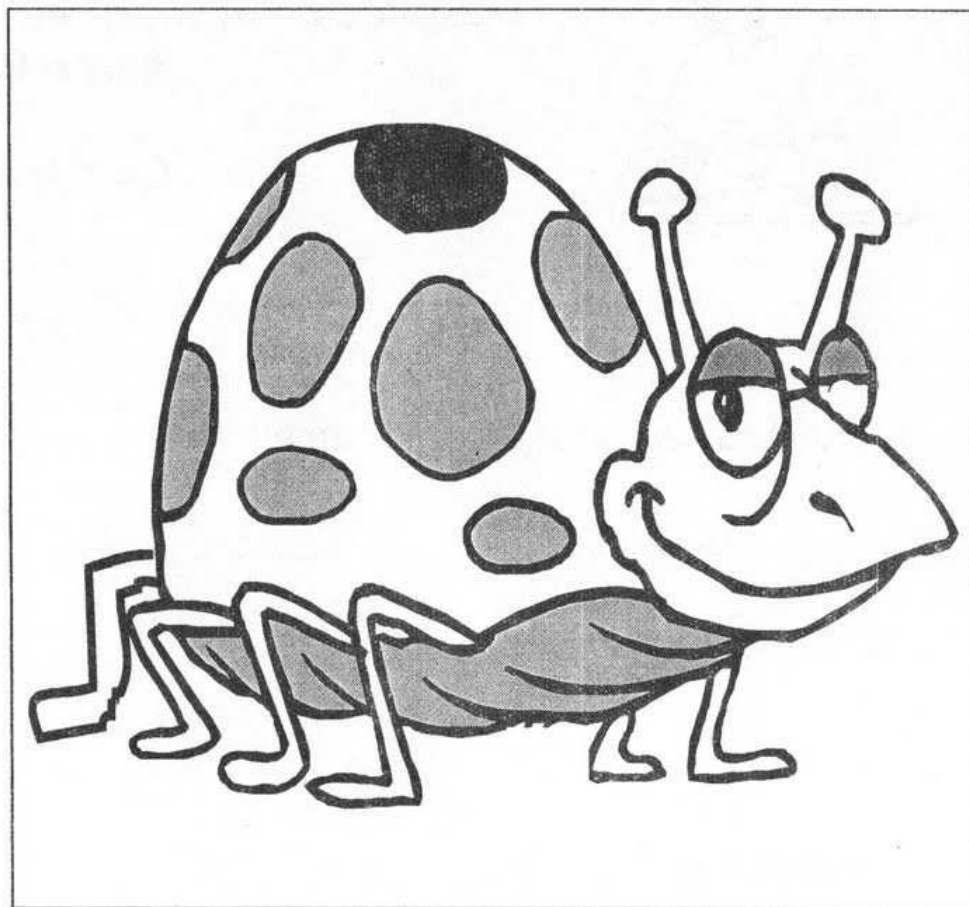
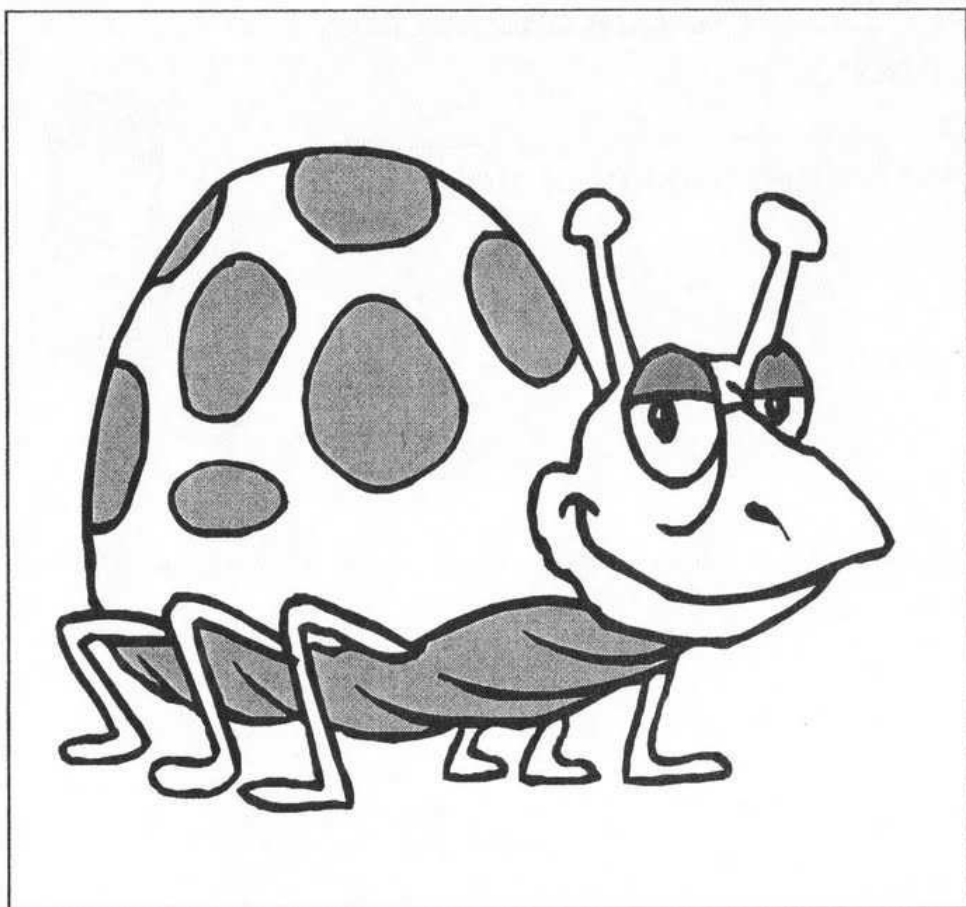

Di en voz alta las diferencias que has encontrado.

Rodea o colorea las caras que son iguales que el modelo.

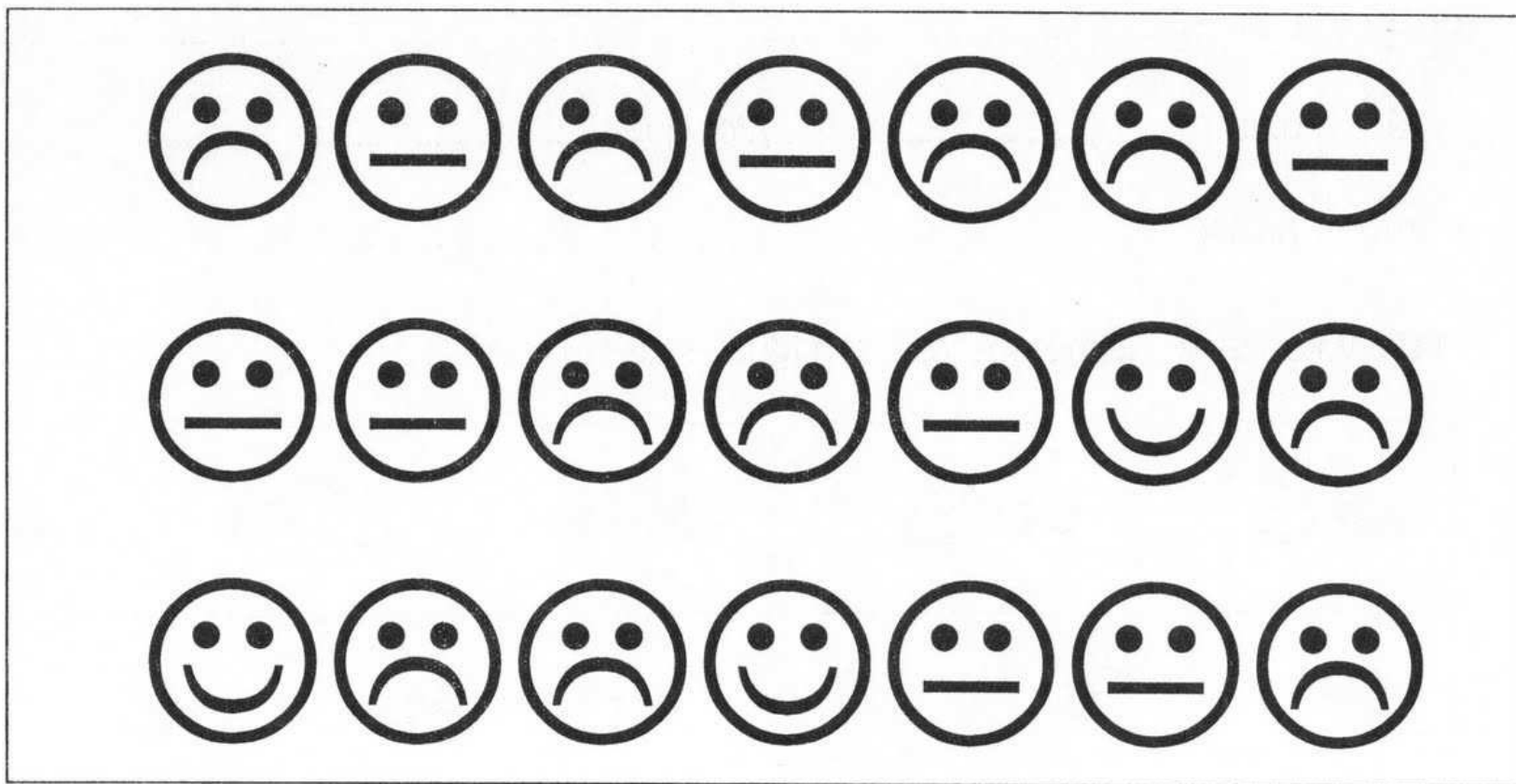
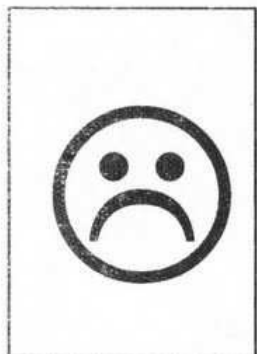

OTRA TAREA. Compara tus aciertos:

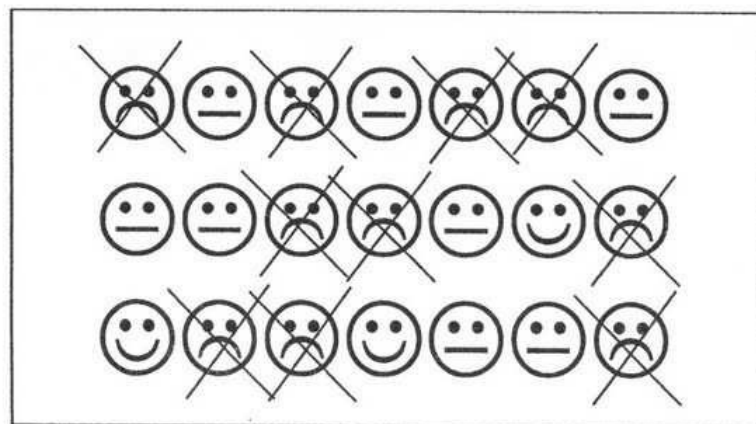
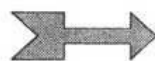

¿Qué he de hacer?  
¿Cómo lo haré?



¿Cuál es la tarea? .....

¿Es fácil o difícil? ..... ¿Por qué? .....

¿Cómo lo harás? .....

TAREA: Rodear los alimentos que son iguales que el modelo.

Continúa en la página siguiente.





Continúa la tarea de la página anterior.

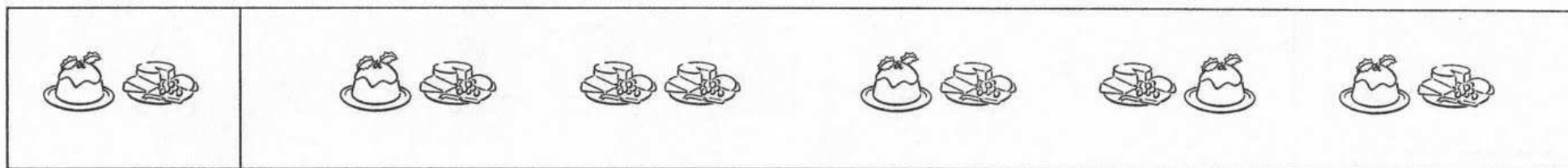

¿Cómo lo estoy haciendo?

¡PÁRATE UNOS MOMENTOS Y... PIENSA!

**2**

**DURANTE LA TAREA**

¿Cómo lo estoy haciendo?



CONTINUA

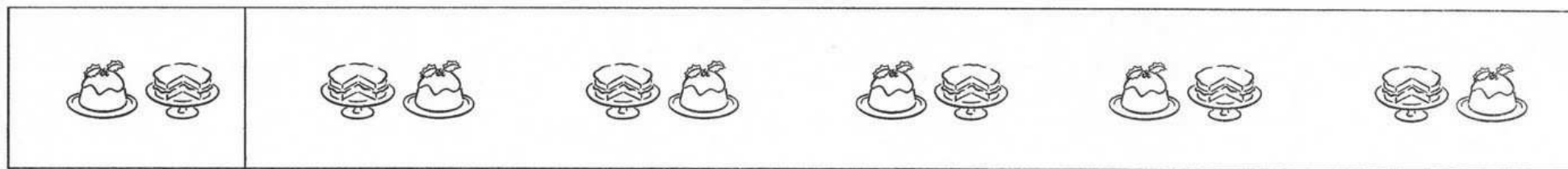

**3**

**DESPUÉS DE LA TAREA**

Explica cómo lo has hecho.

.....

.....

Rodea o colorea los animales que son iguales que el modelo.

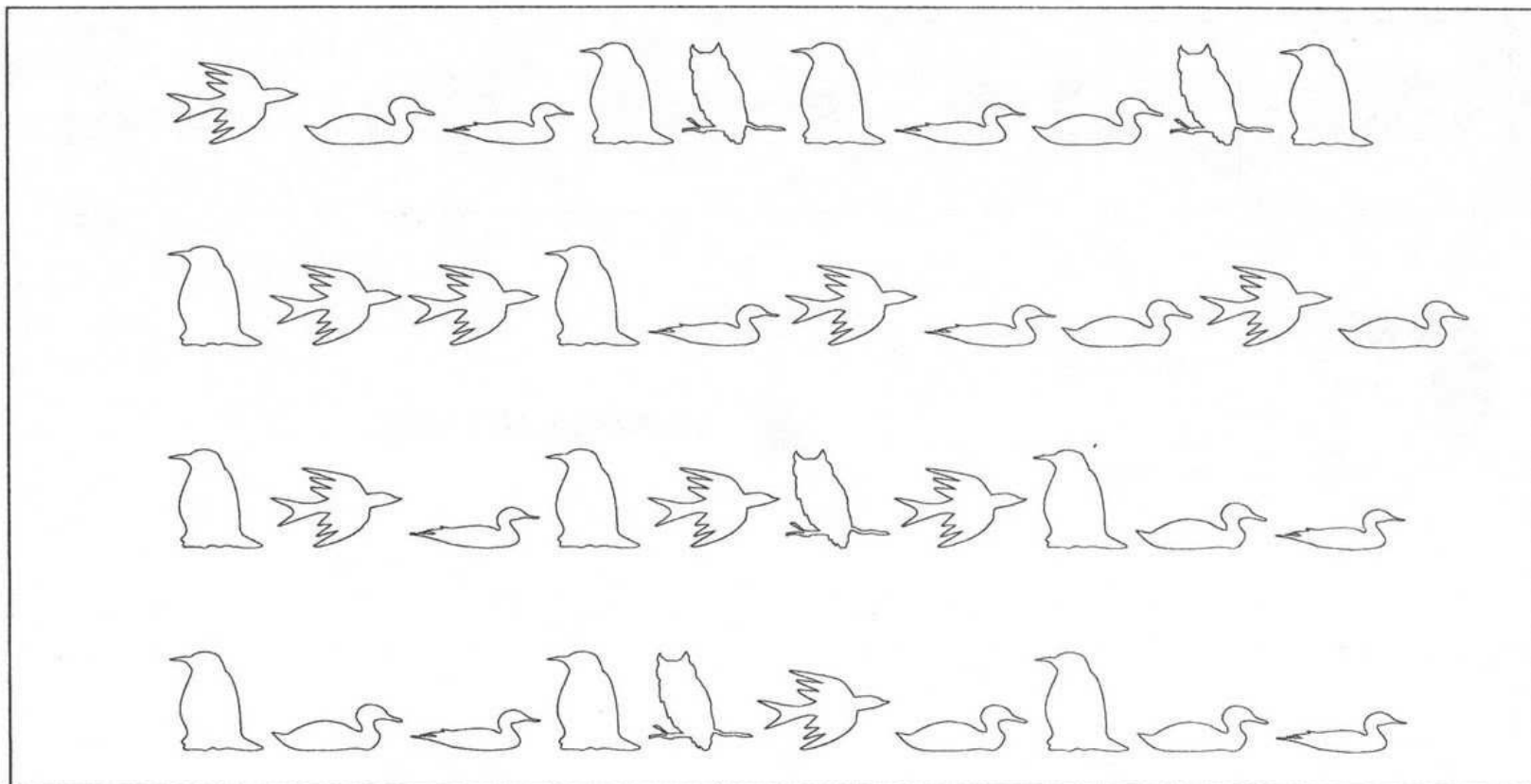
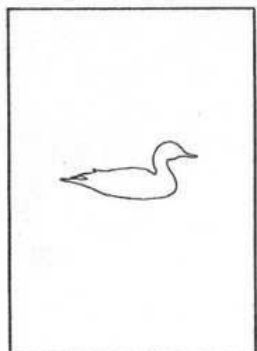

OTRA TAREA. Contar el número de animales. ¿Cuántos animales hay como éstos?

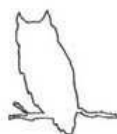

Rodea o colorea los animales que son iguales que el modelo.

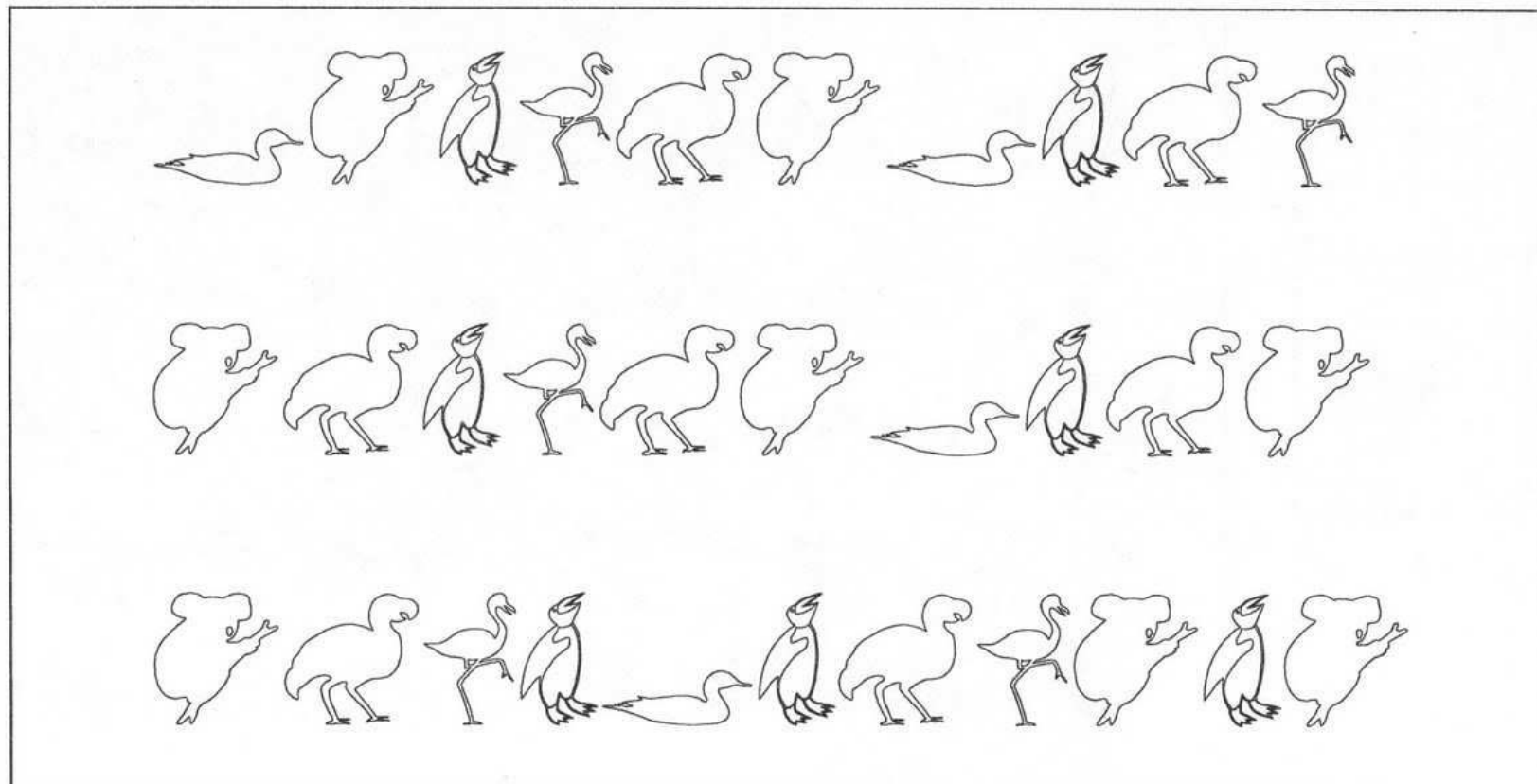
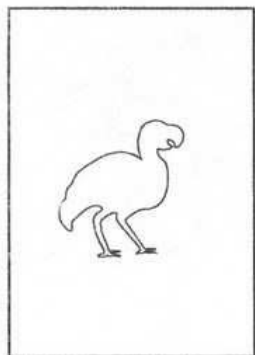

OTRA TAREA. Contar el número de animales. ¿Cuántos animales hay como éstos?

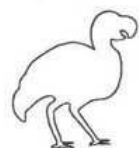



Rodea o colorea los animales que son iguales que el modelo.

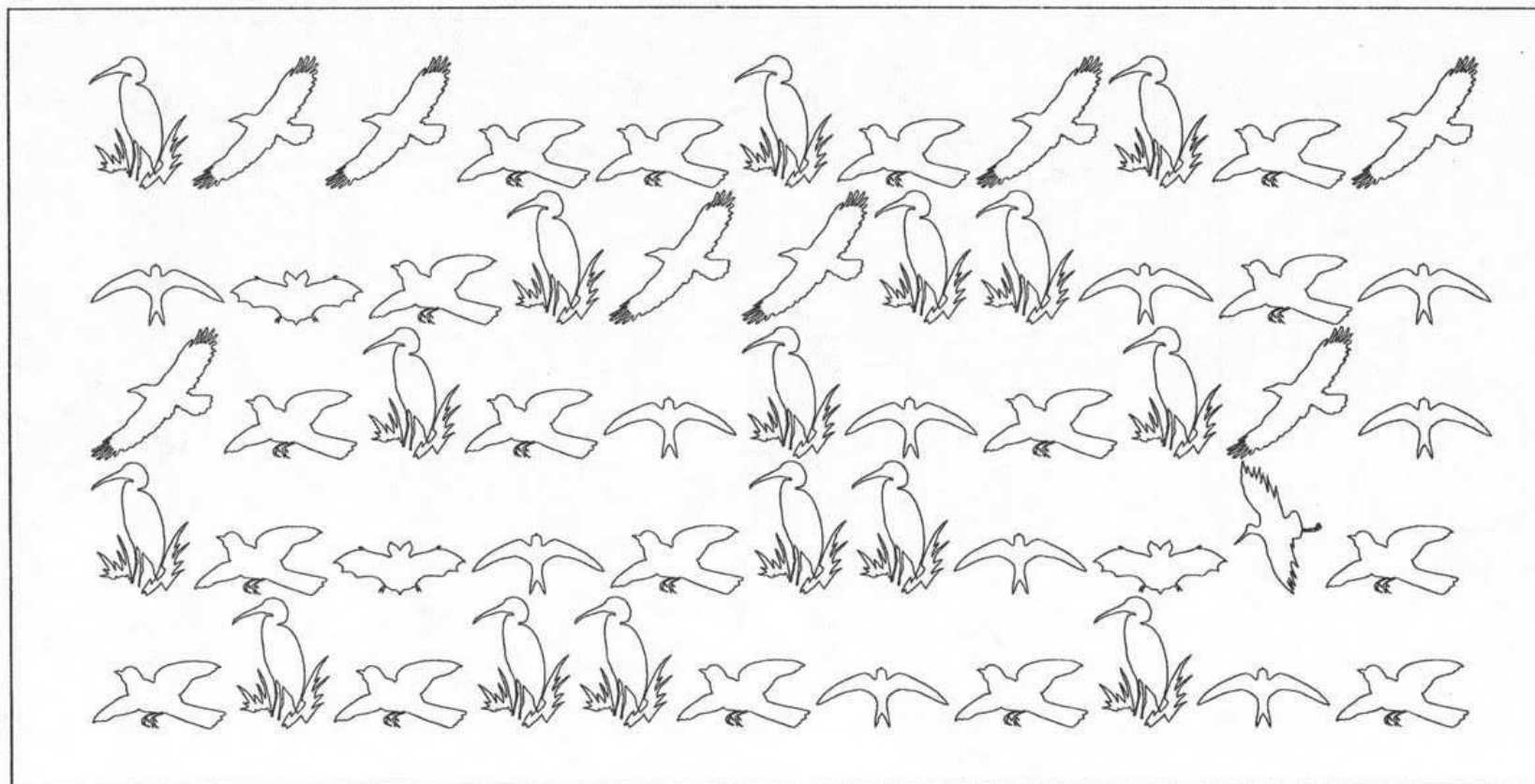

OTRA TAREA. Contar el número de animales. ¿Cuántos animales hay como éstos?

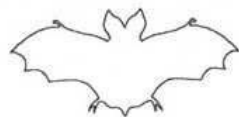

Observa estos dibujos durante unos minutos.

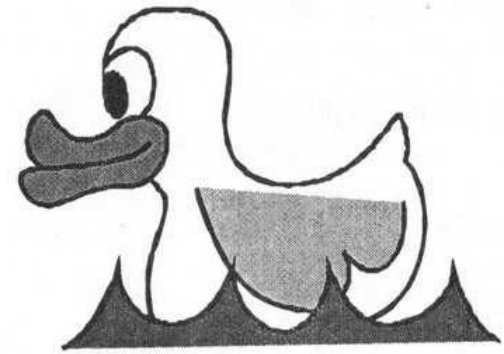
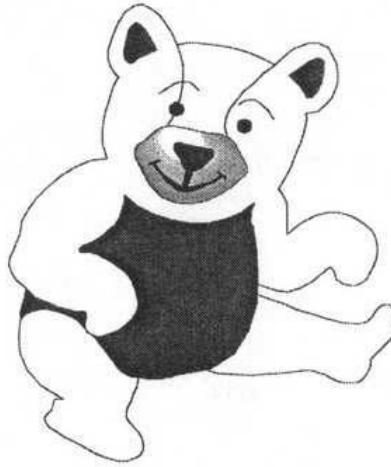

Observa estos dibujos de nuevo durante unos minutos. ¿En qué ha cambiado cada uno? Escríbelo.

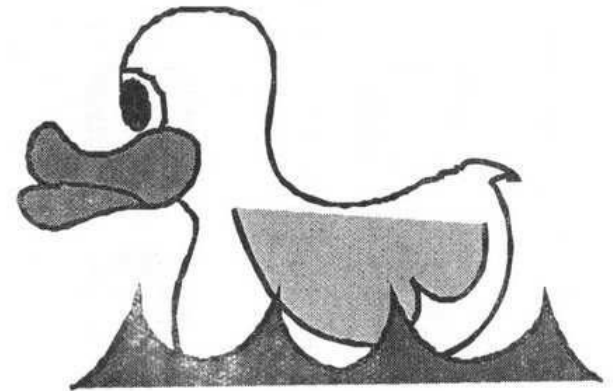

.....

.....

¿Qué he de hacer?  
¿Cómo lo haré?



¿Cuál es la tarea? .....

¿Es fácil o difícil? ..... ¿Por qué? .....

¿Cómo lo harás? .....

TAREA: Rodear los dibujos que son iguales que el modelo.

Continúa en la página siguiente.

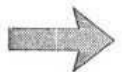

Continúa la tarea de la página anterior.

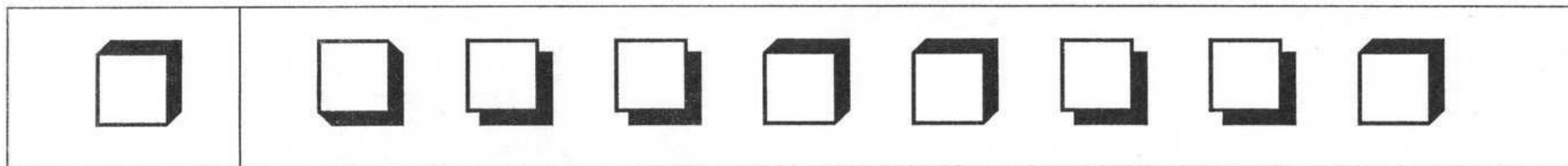

¿Cómo lo estoy haciendo?

¡PÁRATE UNOS MOMENTOS Y... PIENSA!

**2**

**DURANTE LA TAREA**

¿Cómo lo estoy haciendo?

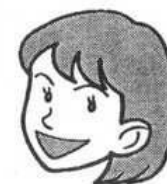

CONTINUA

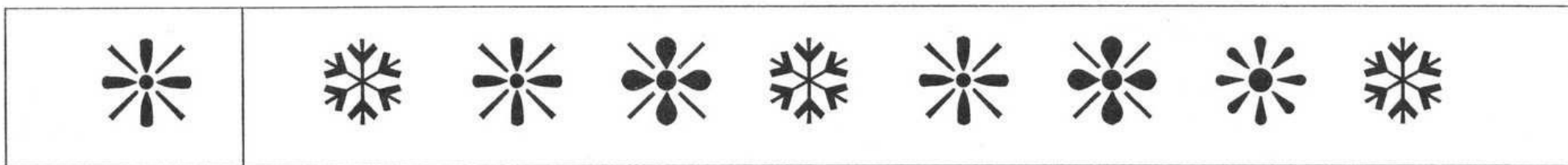

**3**

**DESPUÉS DE LA TAREA**

Explica cómo lo has hecho.

.....

.....



# ATENDER: ¿A qué cosas?

Observa durante unos minutos estos dibujos.

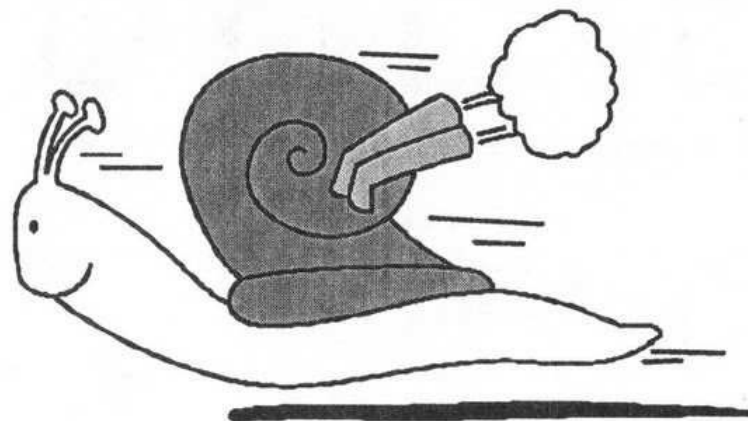
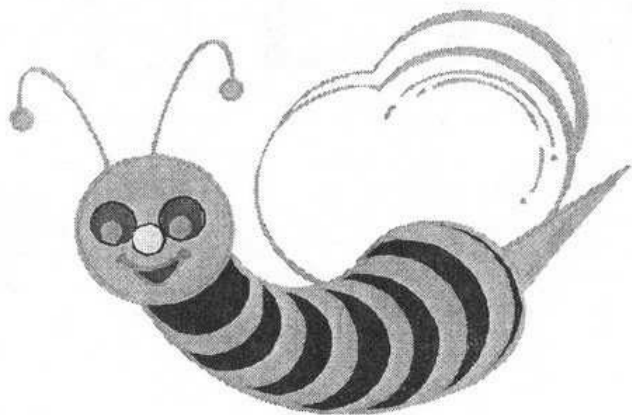

¿A qué «detalles» se puede atender?

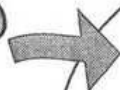

.....  
.....  
.....  
.....

¿A qué «detalles» se puede atender?



.....  
.....  
.....  
.....

Recuerda bien lo que has visto y pasa a la página siguiente.



## Comprueba tu ATENCIÓN

Recuerda lo que has atendido en la página anterior. ¿Ha cambiado algo en cada dibujo? Señálalo.

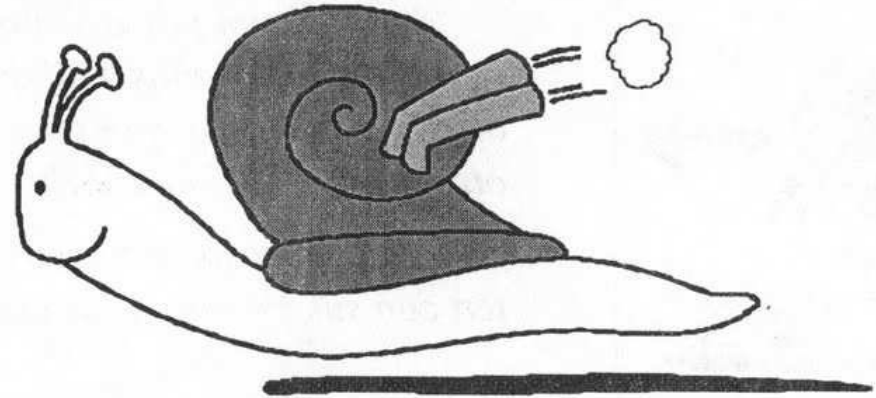

¡COMPRUÉBALO CON LA PÁGINA ANTERIOR!

¿Has acertado en el primer dibujo?

Sí

No

¿Por qué?.....  
.....

¿Has acertado en el segundo dibujo?

Sí

No

¿Por qué?.....  
.....



Escucha la historia que lee el profesor o profesora. Cada vez que oigas la palabra **payaso/s** anotas una raya en el recuadro inferior.



*Pipelo es un payaso muy simpático. Siempre está muy contento y hace reír a todos los niños y niñas que van a verle cada día al circo. Pipelo tiene otros compañeros que también son payasos. Un payaso se llama Nelson, otro payaso se llama Vivito y el tercer payaso se llama Lilito.*

*Todos los payasos son muy divertidos. Todos lo pasan muy bien y se divierten con sus bromas y los chistes que cuentan. ¡Vaya payasos tan payasos!*



¿Cuántas veces has escuchado la palabra payasos? .....



## ¿Cómo atender mejor?

*Comparando cada parte de un dibujo con la otra.*

*1º «Cortar» el dibujo en cuatro partes y numerarlas: 1-2-3-4.*

*2º Comparar: 1 con 1, 2 con 2, 3 con 3 y 4 con 4.*

¿Son iguales estos dibujos? Compara por partes.

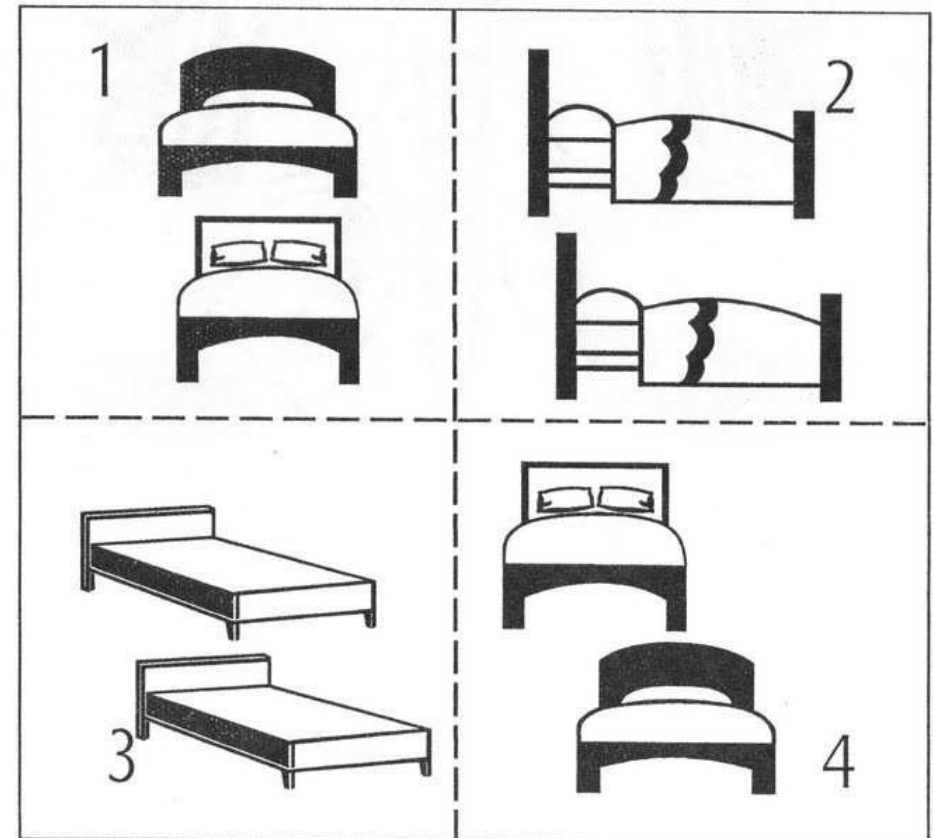
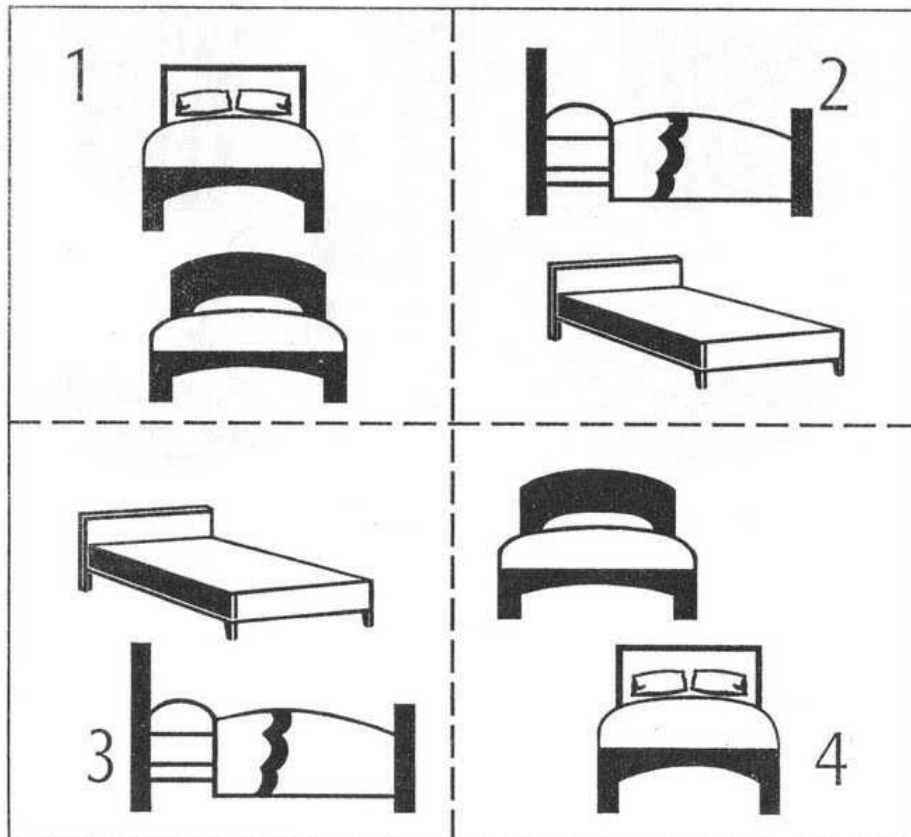



¿Son iguales estos dibujos? «Corta» el dibujo con líneas y compara cada parte.



Di en voz alta las diferencias que has encontrado.

# ATENDER: ¿A qué cosas?

Observa durante unos minutos estos dibujos.

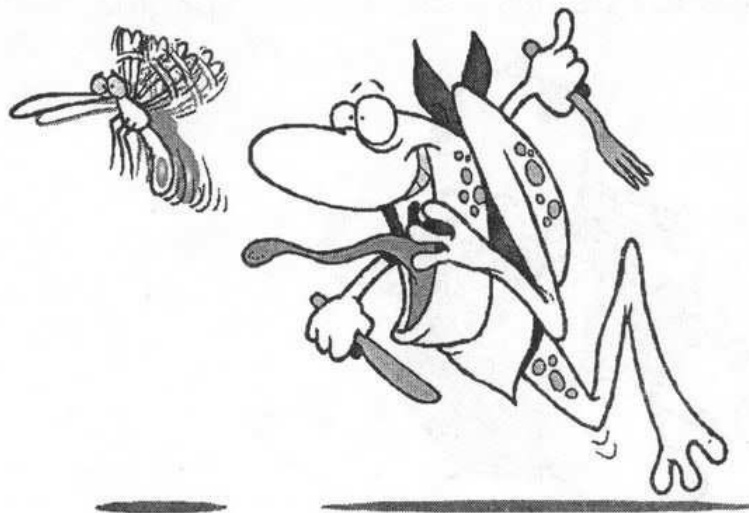
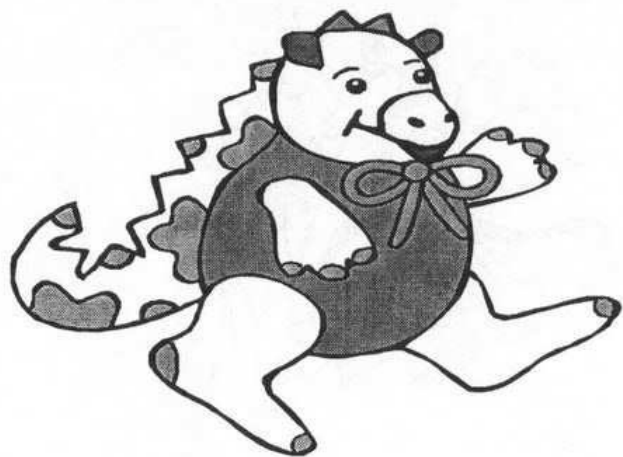

¿A qué «detalles» se puede atender?

¿A qué «detalles» se puede atender?

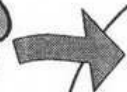

.....

.....

.....

.....



.....

.....

.....

.....

Recuerda bien lo que has visto y pasa a la página siguiente.



# Comprueba tu ATENCIÓN

Recuerda lo que has atendido en la página anterior. ¿Ha cambiado algo en cada dibujo? Señálalo.

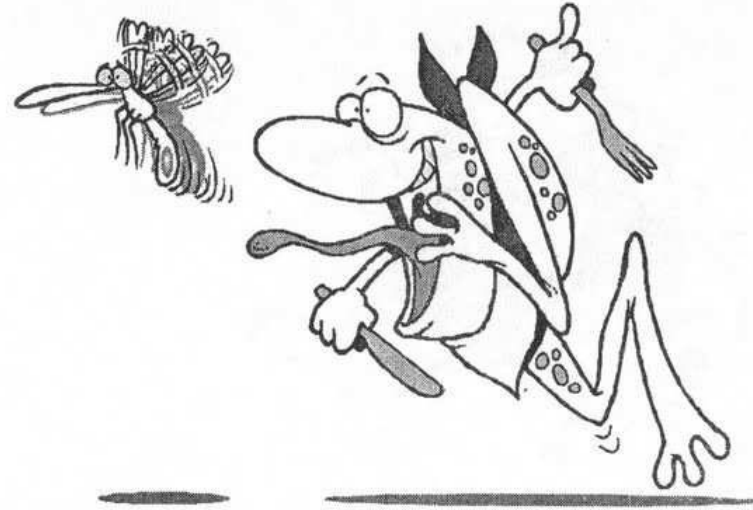
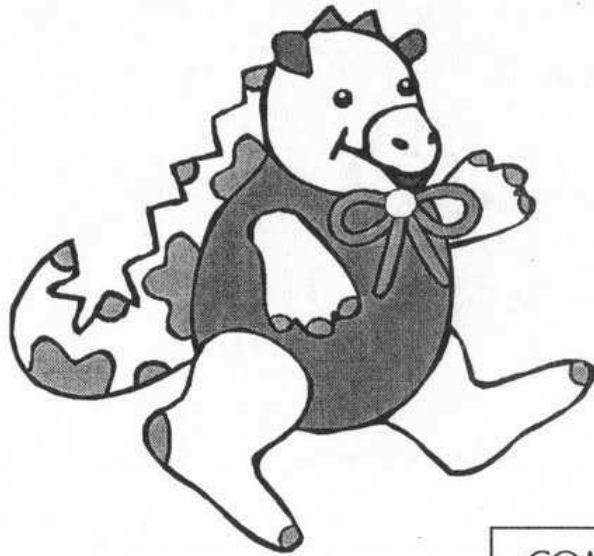

¡COMPRUÉBALO CON LA PÁGINA ANTERIOR!

¿Has acertado en el primer dibujo?

Sí

No

¿Por qué?.....

.....

¿Has acertado en el segundo dibujo?

Sí

No

¿Por qué?.....

.....

## Después de atender.



**Después de atender es bueno PENSAR lo que has hecho y cómo lo has hecho.**

Corrige la página anterior con tu profesor/a.



CONTESTA.

1. ¿Qué has hecho en la página anterior? .....

.....

2. ¿Cómo lo has hecho? .....

.....

3. ¿La has hecho bien? ..... ¿Por qué? .....

4. ¿Te ha distraído alguna cosa?..... ¿Qué cosa te ha distraído? .....

5. ¿Qué has hecho para no continuar DISTRAÍDO/A? .....

.....



¿Qué he de hacer?  
¿Cómo lo haré?



¿Cuál es la tarea? .....

¿Es fácil o difícil? ..... ¿Por qué? .....

¿Cómo lo harás? .....

TAREA: Rodear los dibujos que son iguales que el modelo.

Continúa en la página siguiente.

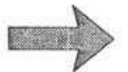

Continúa la tarea de la página anterior.

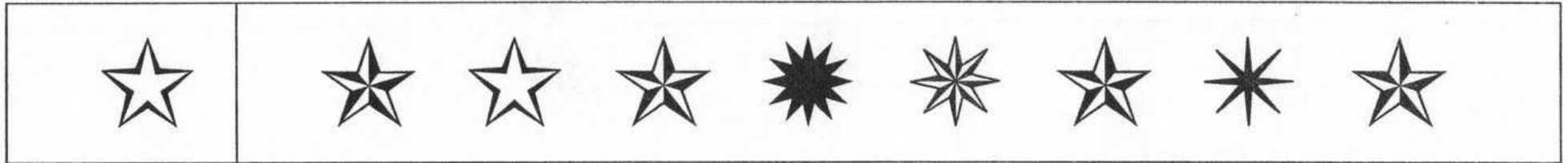

¿Cómo lo estoy haciendo?

¡PÁRATE UNOS MOMENTOS Y... PIENSA!

**2**

**DURANTE LA TAREA**

¿Cómo lo estoy haciendo?



CONTINUA

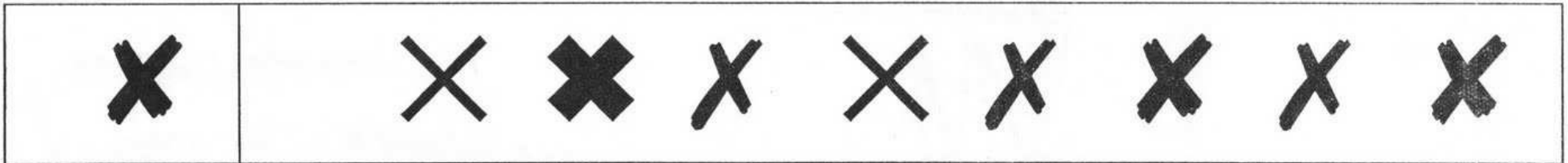
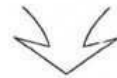

**3**

**DESPUÉS DE LA TAREA**

Explica cómo lo has hecho.

.....

.....

**Atender a las imágenes  
y a las palabras.**

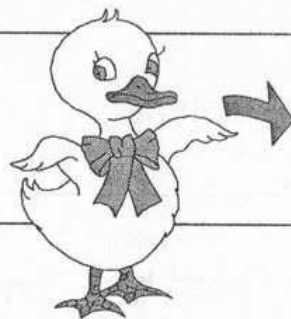

*El pollito lleva un  
lazo.*

Lee con MUCHA ATENCIÓN los textos y asócialos con su dibujo. Coloréalos.

*El coche es muy antiguo y muy grande.  
Es un coche de paseo.*

*El coche es largo y corre mucho.  
Es un coche de carreras.*

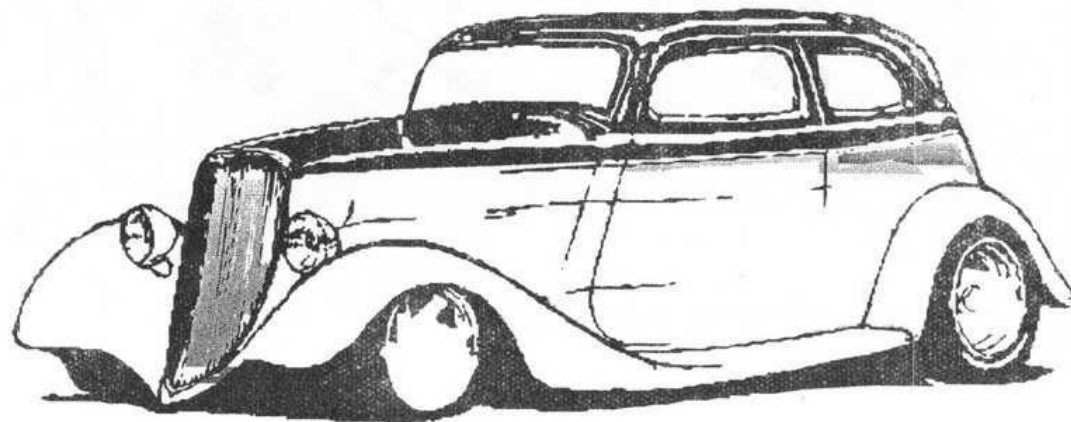
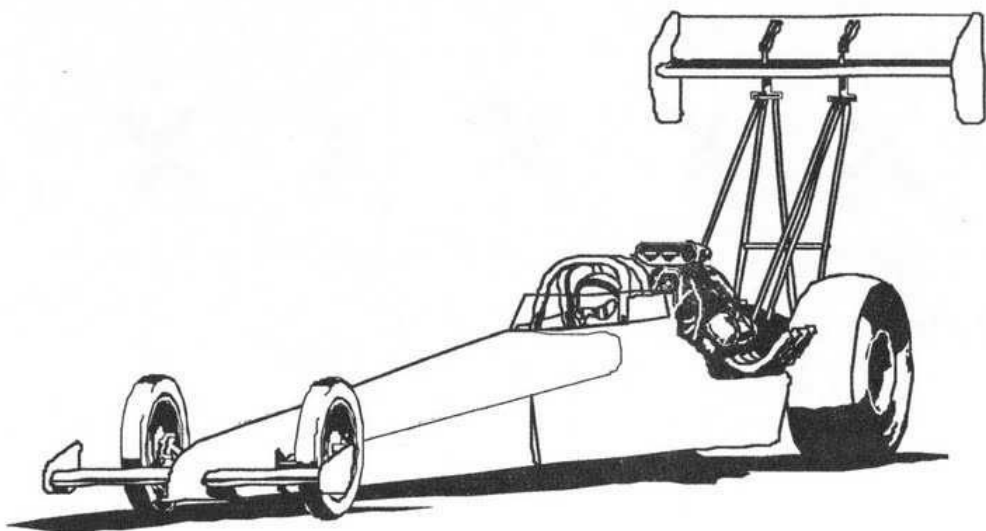



## ¿Cómo atender mejor?

Comparando cada parte de un dibujo con la otra.

1º «Cortar» el dibujo en cuatro partes y numerarlas: 1-2-3-4.

2º Comparar: 1 con 1, 2 con 2, 3 con 3 y 4 con 4.

¿Son iguales estos dibujos? Compara por partes.

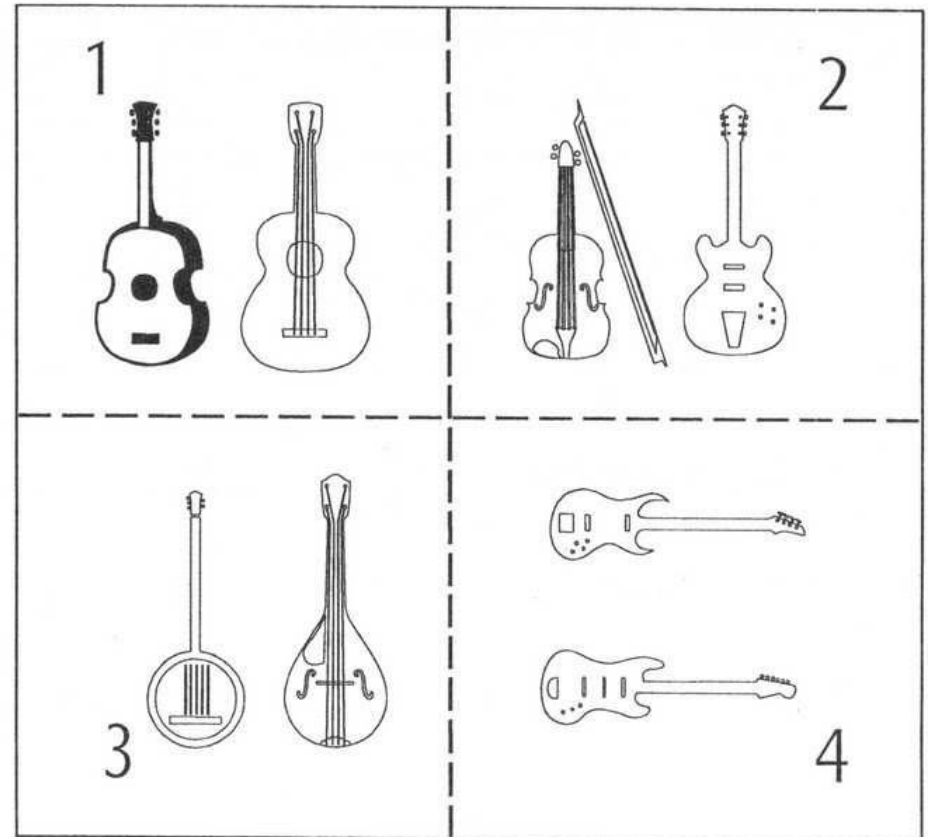
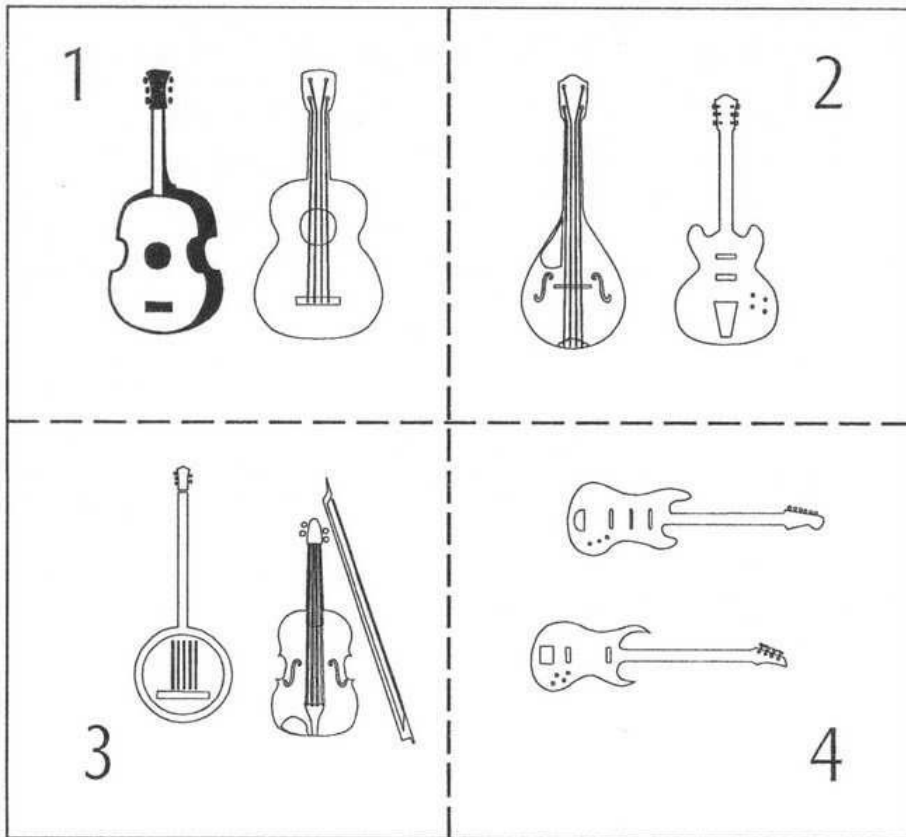



## Después de atender.



**Después de atender es bueno PENSAR lo que has hecho y cómo lo has hecho.**

Corrige la página anterior con tu profesor/a.



CONTESTA.

1. ¿Qué has hecho en la página anterior? .....

.....

2. ¿Cómo lo has hecho? .....

.....

3. ¿La has hecho bien? ..... ¿Por qué? .....

4. ¿Te ha distraído alguna cosa?..... ¿Qué cosa te ha distraído? .....

5. ¿Qué has hecho para no continuar DISTRAÍDO/A? .....

.....

# ATENDER: ¿A qué cosas?

Observa durante unos minutos estos dibujos.



¿A qué «detalles» se puede atender?



.....

.....

.....

.....



¿A qué «detalles» se puede atender?



.....

.....

.....

.....

Recuerda bien lo que has visto y pasa a la página siguiente.



# Comprueba tu ATENCIÓN

Recuerda lo que has atendido en la página anterior. ¿Ha cambiado algo en cada dibujo? Señálalo.

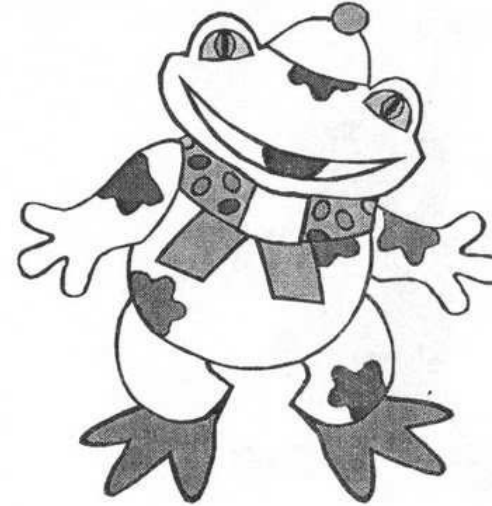

¡COMPRUÉBALO CON LA PÁGINA ANTERIOR!

¿Has acertado en el primer dibujo?

Sí

No

¿Por qué?.....

.....

¿Has acertado en el segundo dibujo?

Sí

No

¿Por qué?.....

.....

# CENTRAR LA ATENCIÓN: Atender a una sola cosa.

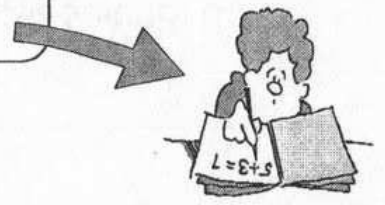

Consiste en seleccionar una sola cosa y mirarla atentamente.

Observa la merienda y centra la atención en los alimentos.

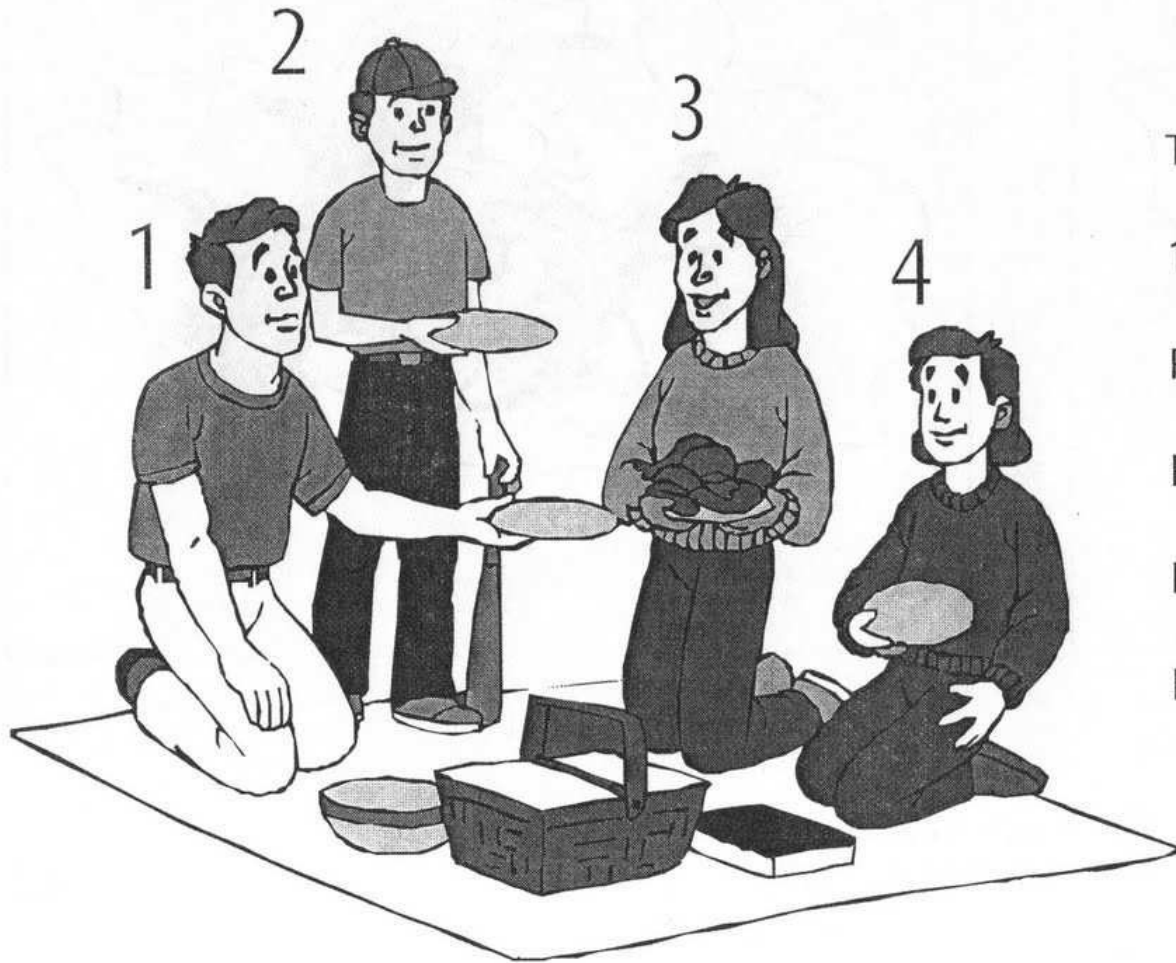

TAREAS:

1. ¿Qué tiene cada uno en su mano?

Persona nº 1: .....

Persona nº 2: .....

Persona nº 3: .....

Persona nº 4: .....



¿Son iguales estos dibujos? «Corta» el dibujo con líneas y compara cada parte.

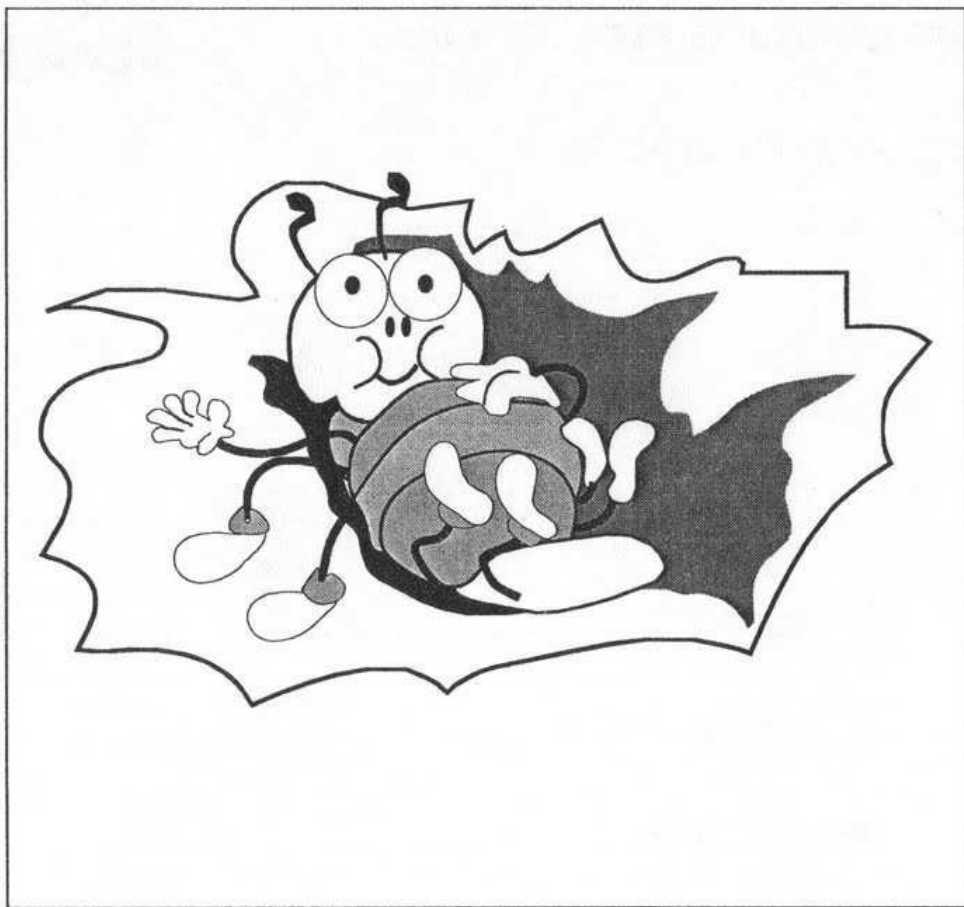

Di en voz alta las diferencias que has encontrado.

¿Qué he de hacer?  
¿Cómo lo haré?



¿Cuál es la tarea? .....

¿Es fácil o difícil? ..... ¿Por qué? .....

¿Cómo lo harás? .....

TAREA: Rodear los dibujos que son iguales que el modelo.

Continúa en la página siguiente.



Continúa la tarea de la página anterior.

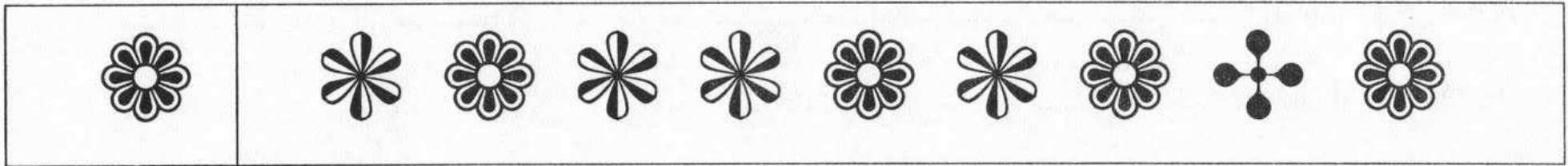

¿Cómo lo estoy haciendo?

¡PÁRATE UNOS MOMENTOS Y... PIENSA!

¿Cómo lo estoy haciendo?



**2**

**DURANTE LA TAREA**

CONTINUA



**3**

**DESPUÉS DE LA TAREA**

Explica cómo lo has hecho.

.....

.....

**Atender a las imágenes  
y a las palabras.**

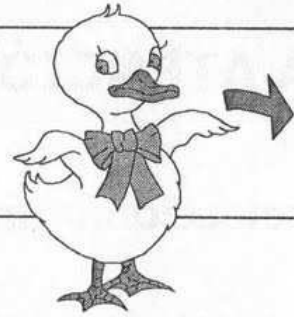

*El pollito lleva un  
lazo.*

Lee con MUCHA ATENCIÓN los textos y asócialos con su dibujo. Coloréalos.

*El coche va hacia la derecha y echa humo por el  
tubo de escape.*

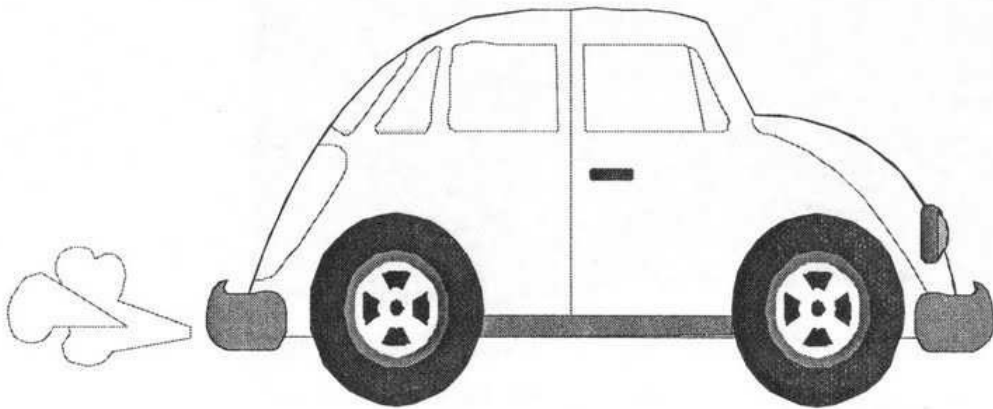

*El coche va hacia la izquierda y no echa humo  
por el tubo de escape.*

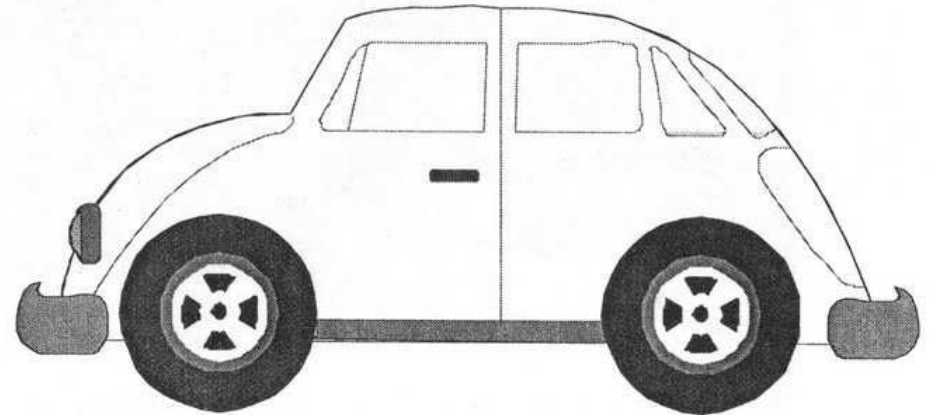



## CENTRAR LA ATENCIÓN: Atender a una sola cosa.

Consiste en seleccionar una sola cosa y mirarla atentamente.



Observa toda la ilustración y después centra tu ATENCIÓN en un pájaro.

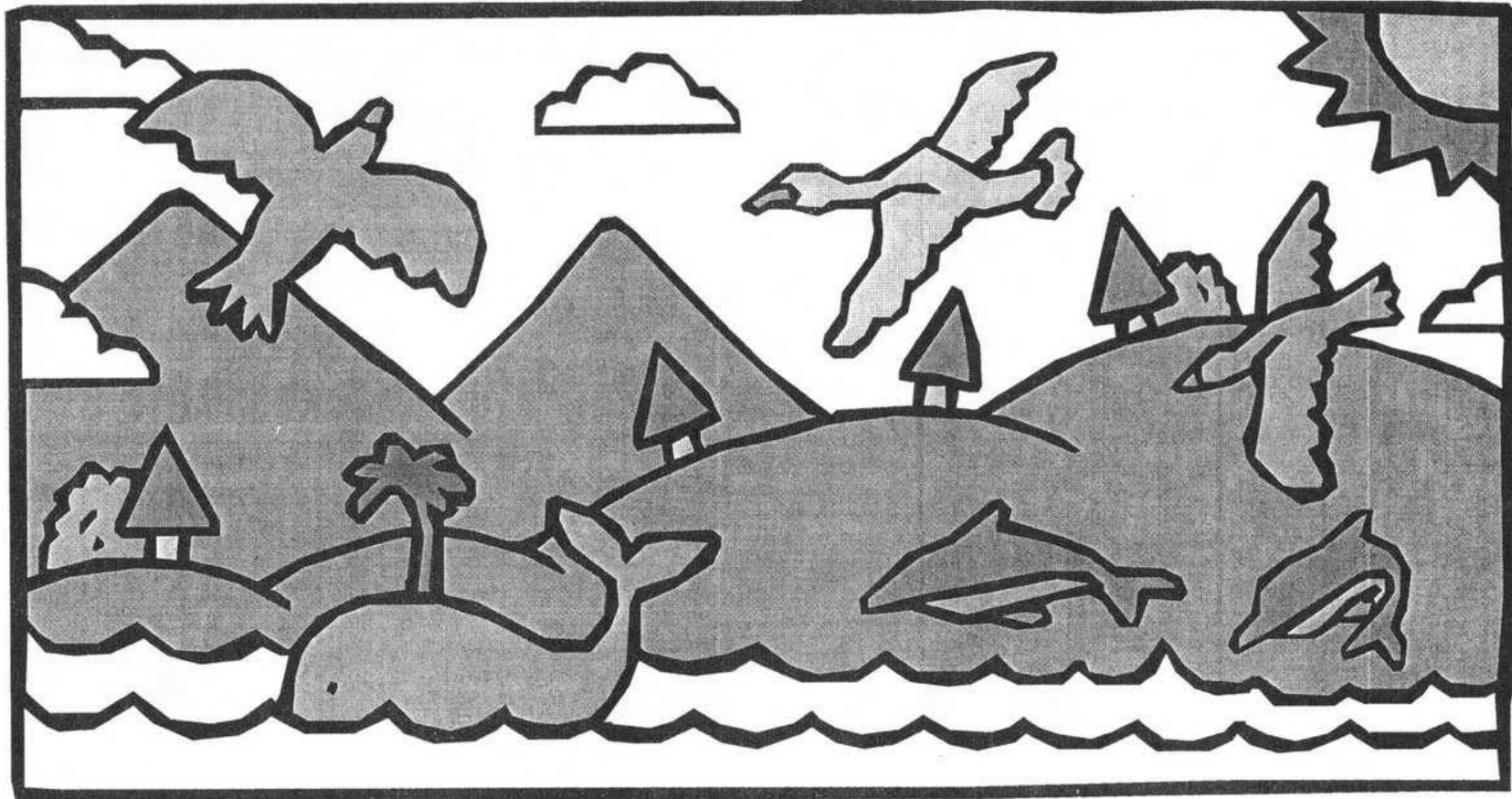

TAREA: ¿Cómo es el pájaro? .....

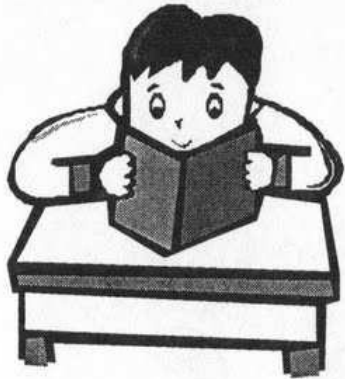

## ¿Cómo atender mejor?

*Comparando cada parte de un dibujo con la otra.*

*1º «Cortar» el dibujo en cuatro partes y numerarlas: 1-2-3-4.*

*2º Comparar: 1 con 1, 2 con 2, 3 con 3 y 4 con 4.*

¿Son iguales estos dibujos? Compara por partes.

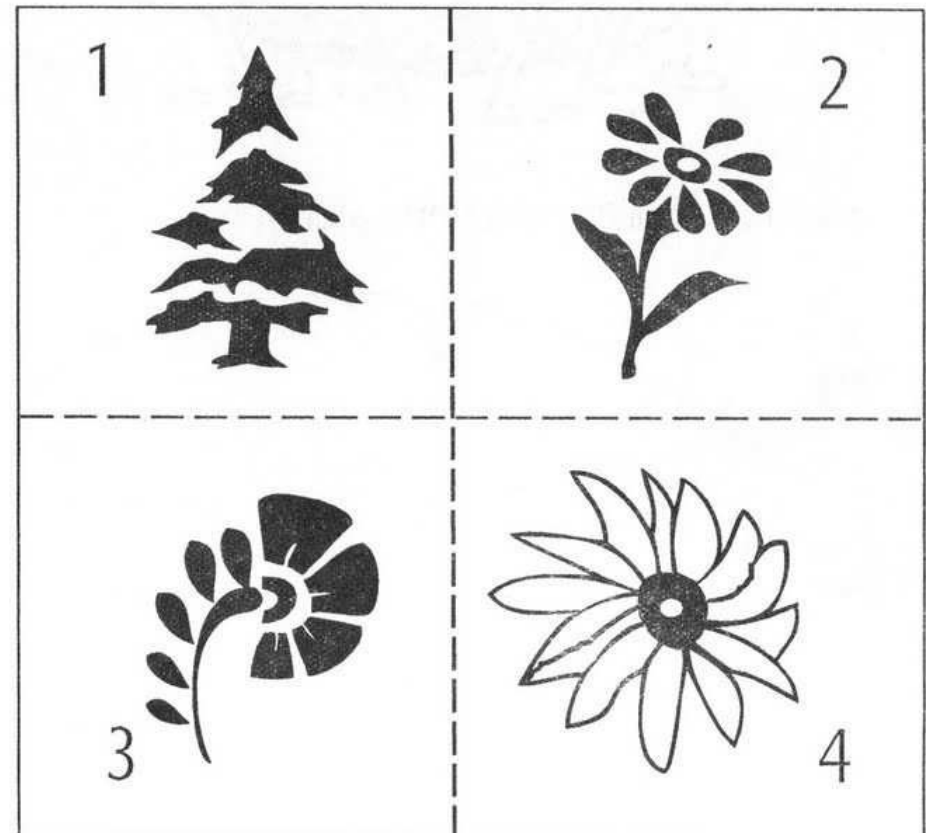
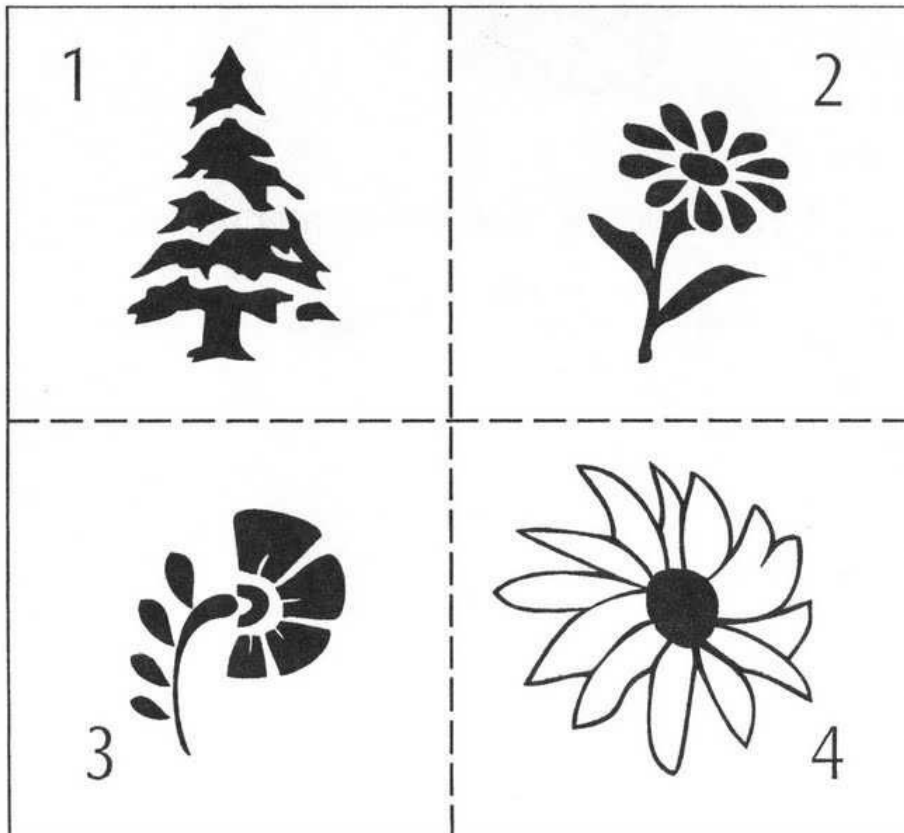

# ATENDER: ¿A qué cosas?

Observa durante unos minutos estos dibujos.

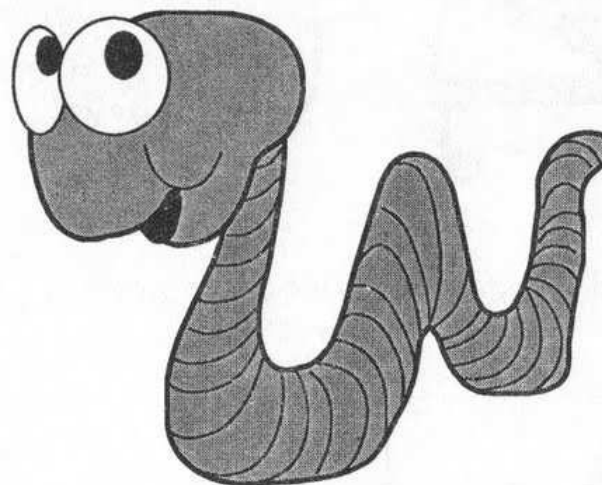
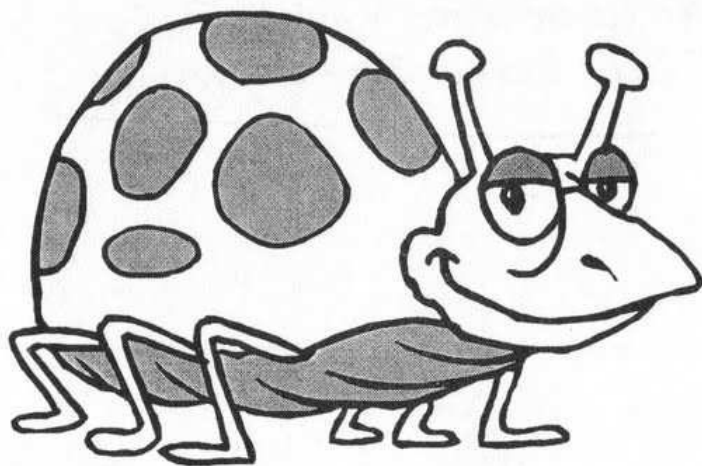

¿A qué «detalles» se puede atender?

¿A qué «detalles» se puede atender?



.....

.....

.....

.....

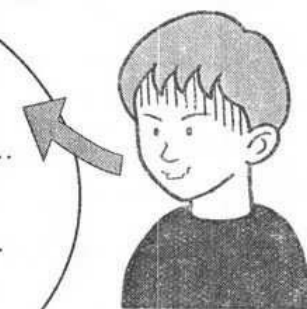

.....

.....

.....

.....

Recuerda bien lo que has visto y pasa a la página siguiente.



# Comprueba tu ATENCIÓN

Recuerda lo que has atendido en la página anterior. ¿Ha cambiado algo en cada dibujo? Señálalo.

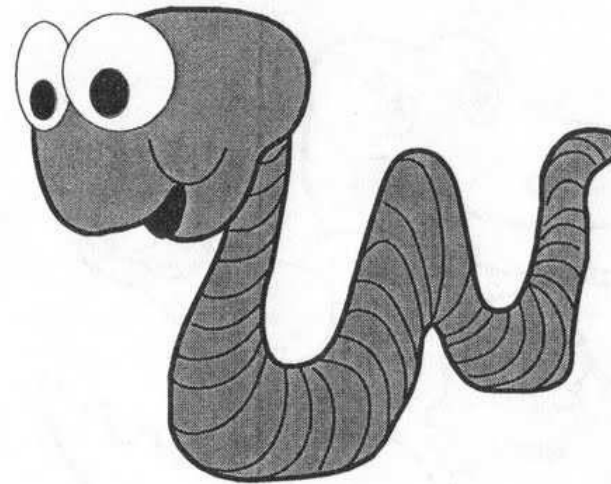
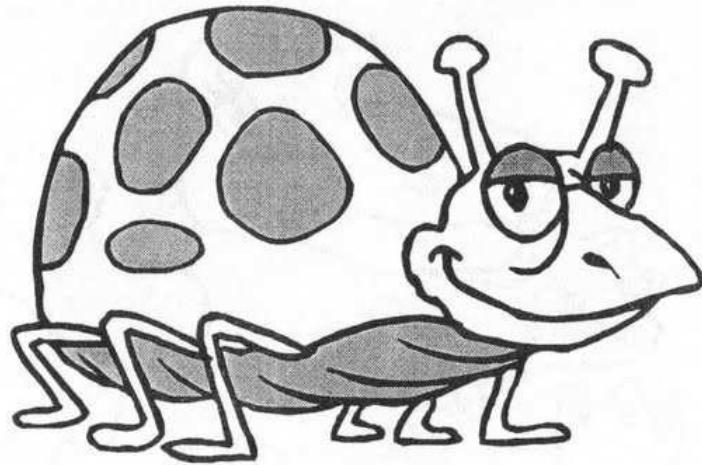

¡COMPRUÉBALO CON LA PÁGINA ANTERIOR!

¿Has acertado en el primer dibujo?

Sí

No

¿Por qué?.....

.....

¿Has acertado en el segundo dibujo?

Sí

No

¿Por qué?.....

.....



¿Son iguales estos dibujos? «Corta» el dibujo con líneas y compara cada parte.

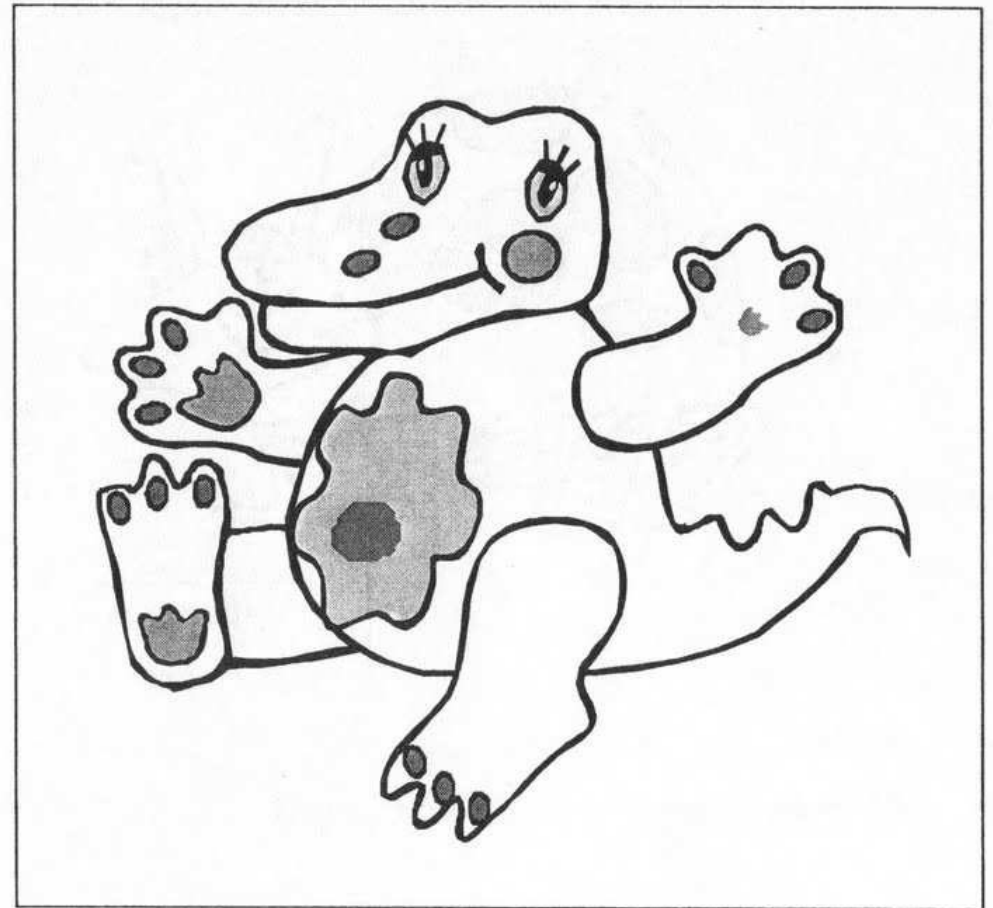
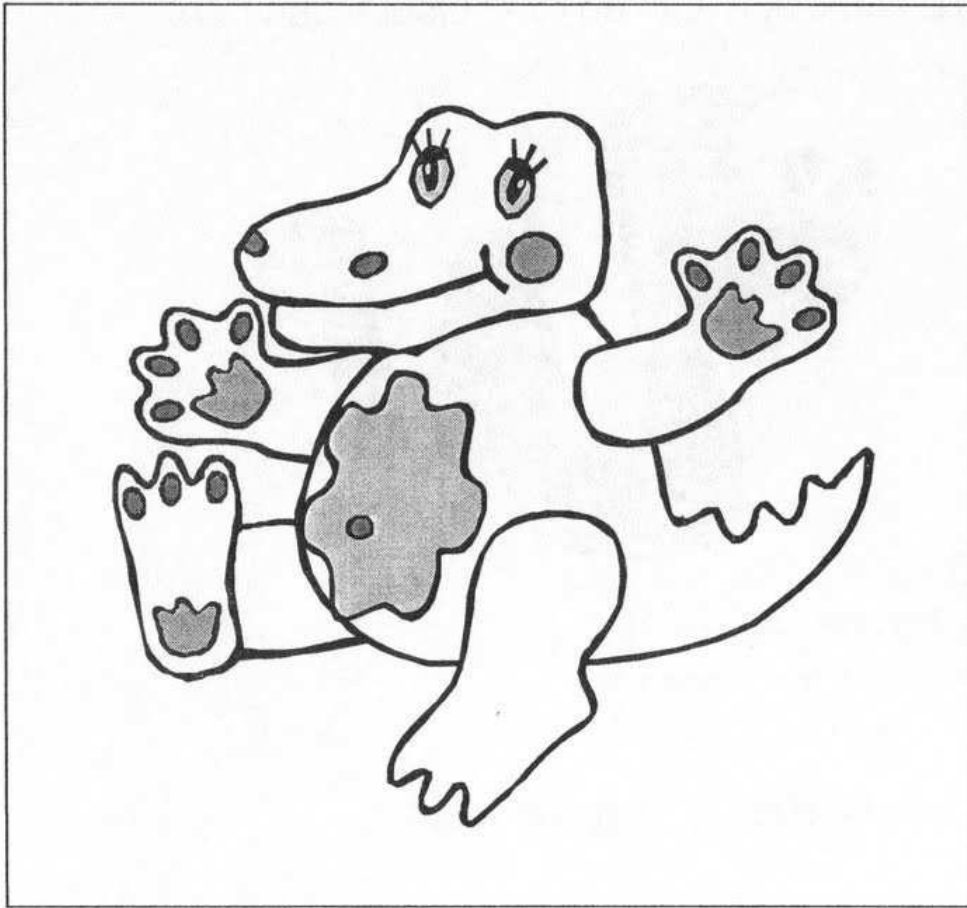

Dien voz alta las diferencias que has encontrado.

¿Qué he de hacer?  
¿Cómo lo haré?



























¿Cuál es la tarea? .....

¿Es fácil o difícil? ..... ¿Por qué? .....

¿Cómo lo harás? .....

TAREA: Rodear las cartas que son iguales que el modelo.

Continúa en la página siguiente.

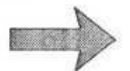

Continúa la tarea de la página anterior.

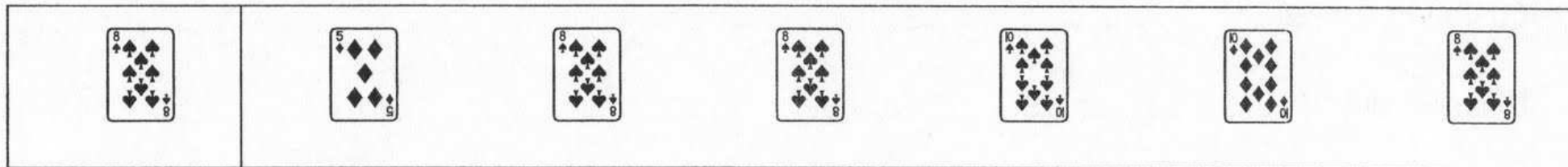

¿Cómo lo estoy haciendo?

¡PÁRATE UNOS MOMENTOS Y... PIENSA!

**2 DURANTE LA TAREA**

¿Cómo lo estoy haciendo?



CONTINUA

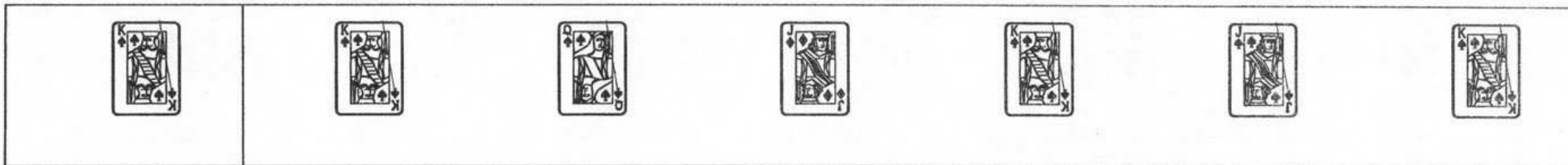

**3 DESPUÉS DE LA TAREA**

Explica cómo lo has hecho.

.....

.....

**Atender a las imágenes  
y a las palabras.**

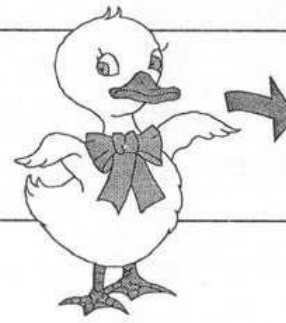

*El pollito lleva un lazo.*

Lee con MUCHA ATENCIÓN los textos y asócialos con su dibujo. Coloréalos.

*El avión vuela por el aire. En las alas lleva dos motores.*

*El avión vuela por el aire. En las alas lleva cuatro motores.*

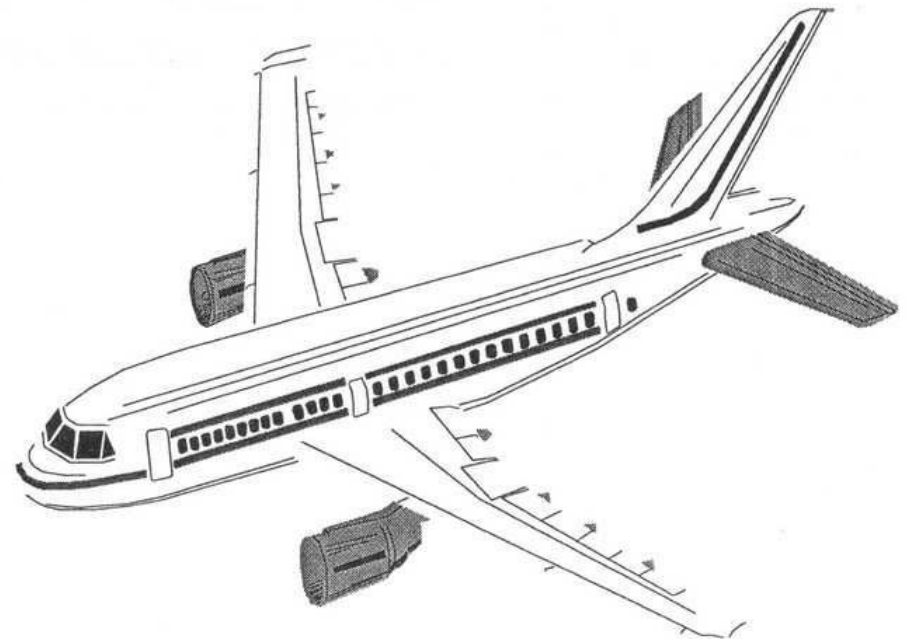
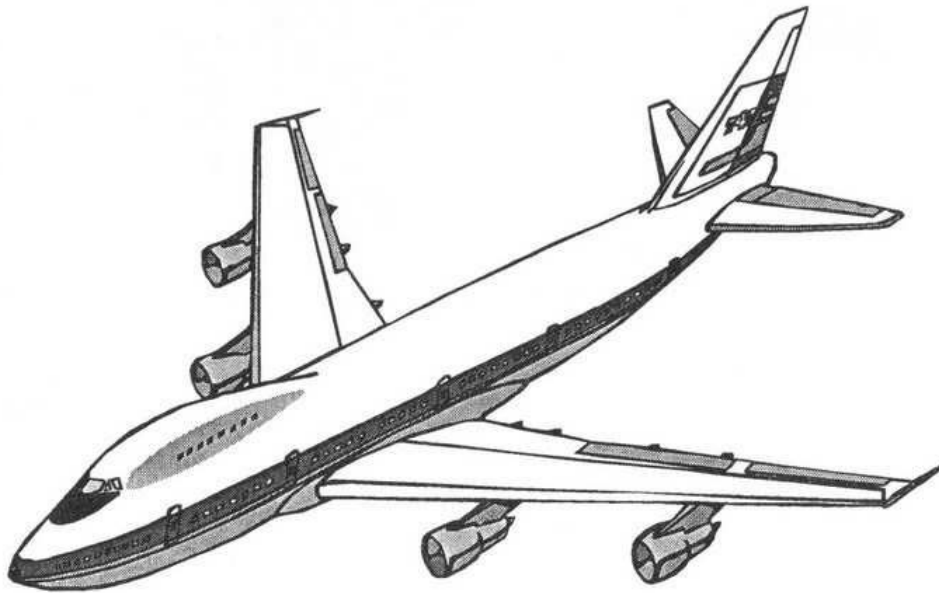





Escucha la historia que lee el profesor o profesora. Cada vez que oigas la palabra **dragón** anotas una raya en el recuadro inferior.



*Había una vez un dragón tan divertido y simpático que cada vez que quería comer cogía una morcilla y la pinchaba con un palo, a continuación, el dragón la colocaba cerca de su boca y echaba una bocanada de fuego y...¡zas! ya estaba asada la morcilla. ¡Vaya dragón tan raro! Además, el dragón se colocaba una servilleta en el cuello por si acaso se manchaba. Era un dragón muy limpio y civilizado. Al conocer la noticia todos los dragones querían hacer lo mismo que él.*



¿Cuántas veces has escuchado la palabra dragón? .....

## Después de atender.



**Después de atender es bueno PENSAR lo que has hecho y cómo lo has hecho.**

Corrige la página anterior con tu profesor/a.



CONTESTA.

1. ¿Qué has hecho en la página anterior? .....

.....

2. ¿Cómo lo has hecho? .....

.....

3. ¿La has hecho bien? ..... ¿Por qué? .....

4. ¿Te ha distraído alguna cosa?..... ¿Qué cosa te ha distraído? .....

5. ¿Qué has hecho para no continuar DISTRAÍDO/A? .....

.....

# ATENDER: ¿A qué cosas?

Observa durante unos minutos estos dibujos.



¿A qué «detalles» se puede atender?

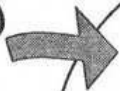

.....

.....

.....

.....

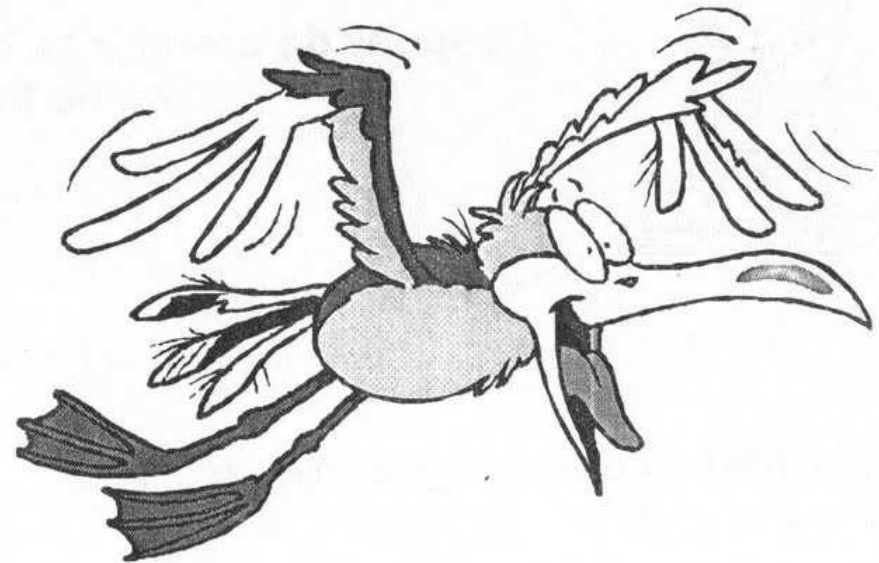

¿A qué «detalles» se puede atender?



.....

.....

.....

.....

Recuerda bien lo que has visto y pasa a la página siguiente.



## Comprueba tu ATENCIÓN

Recuerda lo que has atendido en la página anterior. ¿Ha cambiado algo en cada dibujo? Señálalo.



¡COMPRUÉBALO CON LA PÁGINA ANTERIOR!

¿Has acertado en el primer dibujo?

Sí

No

¿Por qué?.....

.....

¿Has acertado en el segundo dibujo?

Sí

No

¿Por qué?.....

.....





Escucha la historia que lee el profesor o profesora. Cada vez que oigas la palabra **serpiente** anotas una raya en el recuadro inferior.



*Había una vez una enorme serpiente que vivía en un lago. La serpiente salía todos los días al atardecer y asustaba a las gentes que estaban bañándose, buceando o pescando en sus barcas.*

*La serpiente solamente quería pasárselo bien viendo la cara de susto de las personas. Todos los peces del lago estaban también muy asustados por las travesuras de la serpiente, hasta que un día, llegó un enorme pez espada y agujereó con su morro el fondo del lago. El agua empezó a bajar y a bajar de nivel y la serpiente se asustó mucho y pidió perdón a todos. Dijo que ya no asustaría a nadie. Entonces llegó un enorme pez martilló y taponó el agujero. De esta forma el agua ya no salía del lago. Empezó a llover y el lago se llenó de agua de nuevo. La serpiente ya no asustó a nadie más.*



¿Cuántas veces has escuchado la palabra serpiente? .....

Tacha todas las  que encuentres.

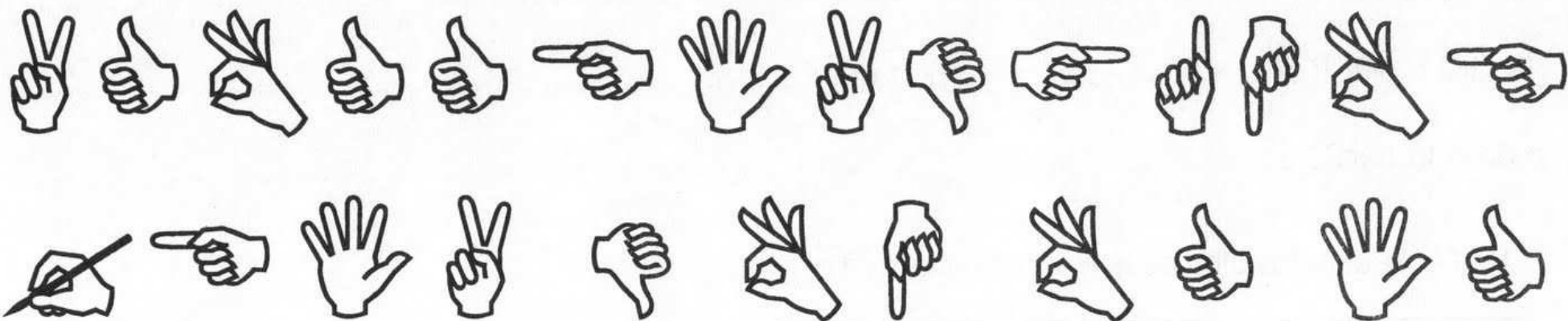

Tacha todas las  que encuentres.

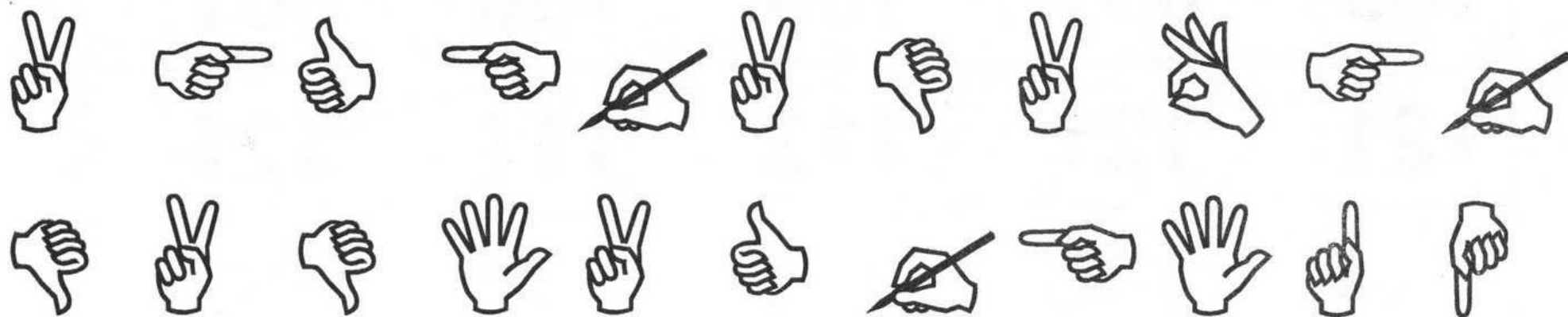



## ANTES DE EMPEZAR

¿Qué he de hacer?  
¿Cómo lo haré?



¿Cuál es la tarea? .....

¿Es fácil o difícil? ..... ¿Por qué? .....

¿Cómo lo harás? .....

TAREA: Rodear los dibujos que son iguales que el modelo.

<b>201</b>	<b>102</b>	<b>201</b>	<b>202</b>	<b>021</b>
<b>105</b>	<b>051</b>	<b>105</b>	<b>150</b>	<b>501</b>
<b>121</b>	<b>121</b>	<b>112</b>	<b>111</b>	<b>121</b>
<b>134</b>	<b>143</b>	<b>314</b>	<b>414</b>	<b>133</b>

Continúa en la página siguiente.

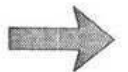

Continúa la tarea de la página anterior.

<b>113</b>	<b>113</b>	<b>311</b>	<b>131</b>	<b>111</b>
------------	------------	------------	------------	------------



¿Cómo lo estoy haciendo?

¡PÁRATE UNOS MOMENTOS Y... PIENSA!

¿Cómo lo estoy haciendo?



**2** DURANTE LA TAREA

CONTINUA



<b>150</b>	<b>051</b>	<b>105</b>	<b>150</b>	<b>501</b>
------------	------------	------------	------------	------------

**3** DESPUÉS DE LA TAREA

Explica cómo lo has hecho.

.....

.....



Rodea las caras como éstas:   que estén en el mismo orden.

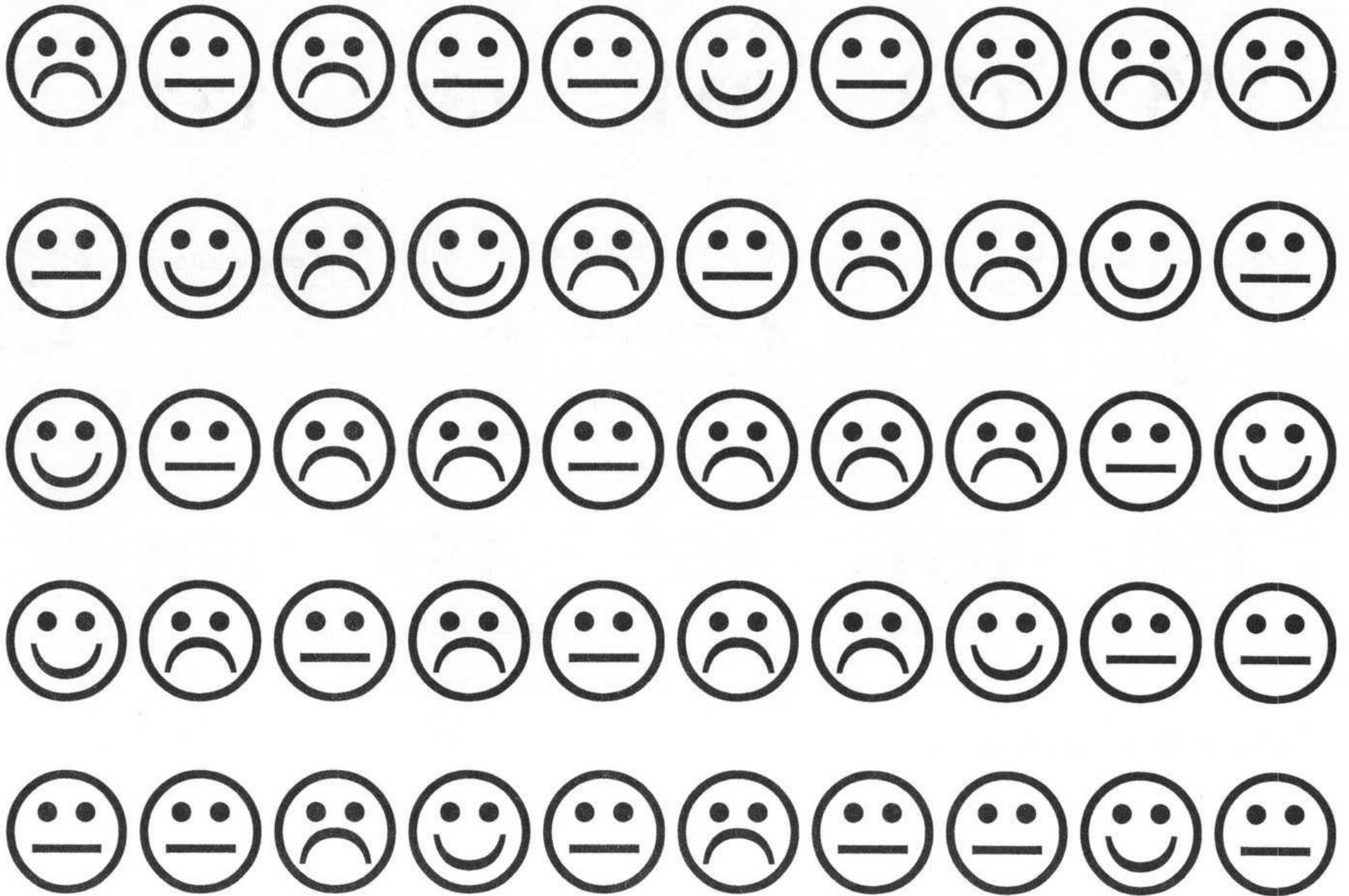

**Atender a las imágenes  
y a las palabras.**

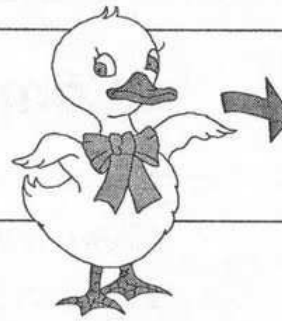

*El pollito lleva un  
lazo.*

Lee con MUCHA ATENCIÓN los textos y asócialos con su dibujo. Coloréalos.

*La mariposa es muy bonita y tiene manchas en  
forma de corazones en las alas.*

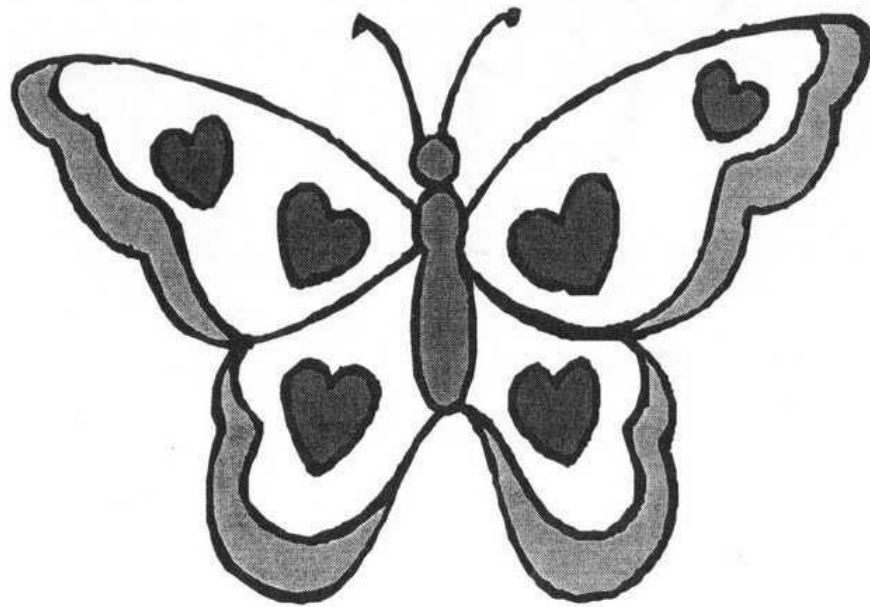

*La mariposa es muy bonita y tiene manchas re-  
dondas y alargadas en las alas.*





## ¿Cómo atender mejor?

*Comparando cada parte de un dibujo con la otra.*

*1º «Cortar» el dibujo en cuatro partes y numerarlas: 1-2-3-4.*

*2º Comparar: 1 con 1, 2 con 2, 3 con 3 y 4 con 4.*

¿Son iguales estos dibujos? Compara por partes.

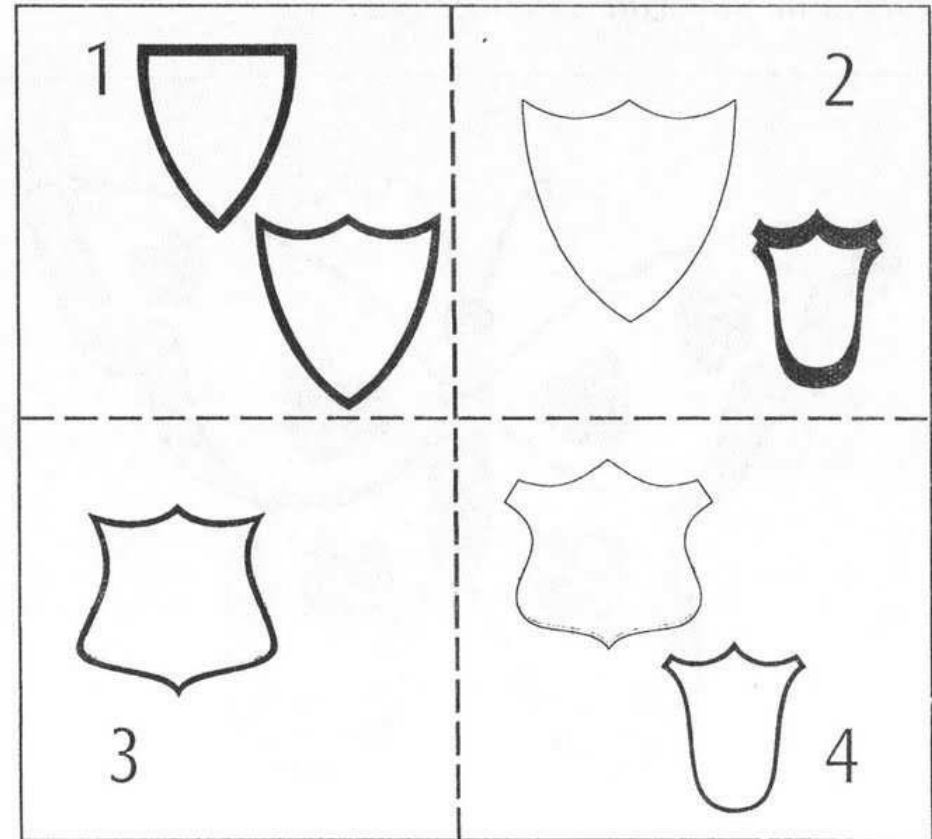
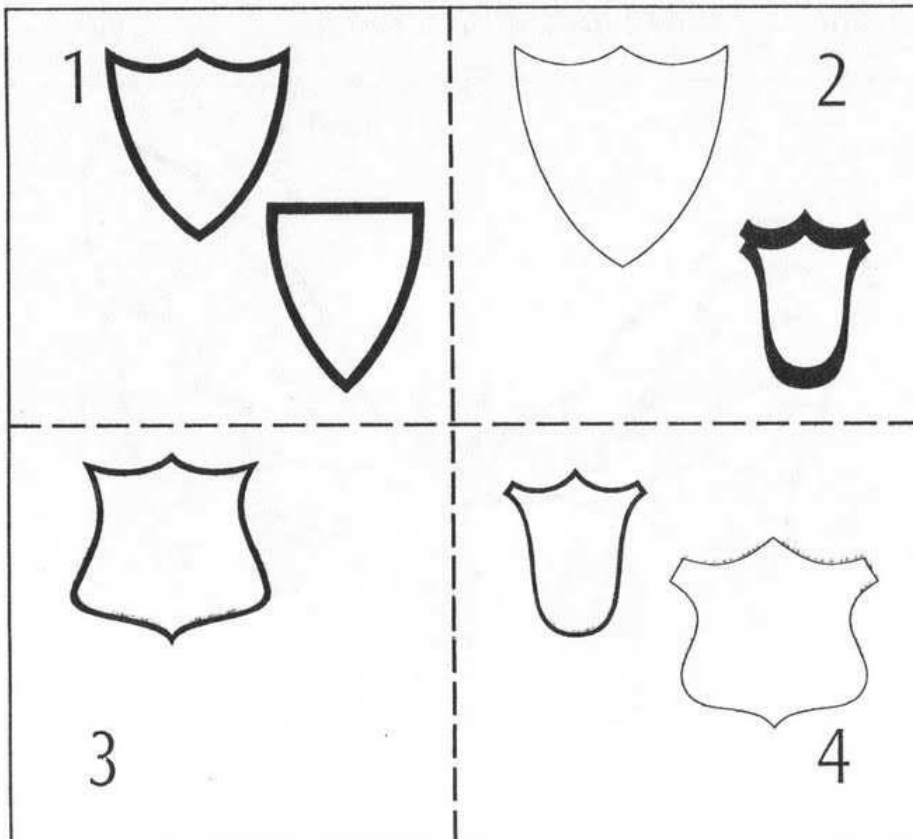

# ATENDER: ¿A qué cosas?

Observa durante unos minutos estos dibujos.

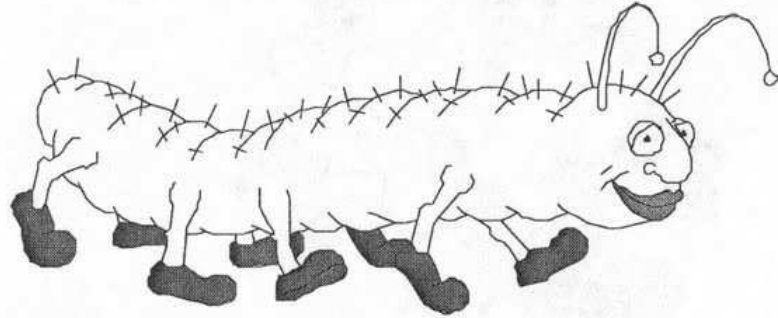

¿A qué «detalles» se puede atender?

A large, empty oval shape. Inside the oval, there are four horizontal dotted lines, one near the top and one near the bottom, intended for a student to write their observations.

¿A qué «detalles» se puede atender?

A large, empty oval shape. Inside the oval, there are four horizontal dotted lines, one near the top and one near the bottom, intended for a student to write their observations.

Recuerda bien lo que has visto y pasa a la página siguiente.





# Comprueba tu ATENCIÓN

Recuerda lo que has atendido en la página anterior. ¿Ha cambiado algo en cada dibujo? Señálalo.

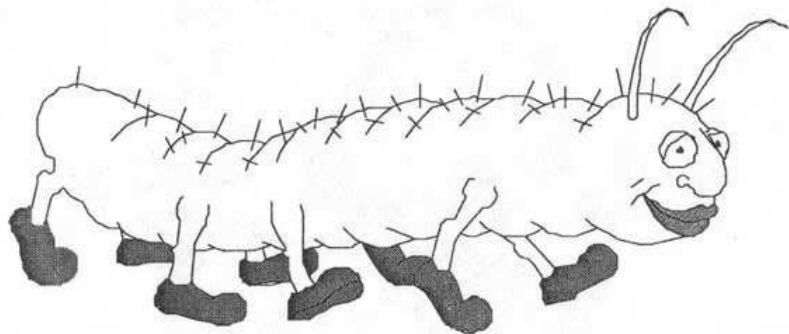

¡COMPRUÉBALO CON LA PÁGINA ANTERIOR!

¿Has acertado en el primer dibujo?

Sí

No

¿Por qué?.....  
.....

¿Has acertado en el segundo dibujo?

Sí

No

¿Por qué?.....  
.....



Escucha la historia que lee el profesor o profesora. Cada vez que oigas la palabra **mag**o anotas una raya en el recuadro inferior.



*El mago Maguete era el mago más mago de todos los magos del mundo. Era capaz de convertir en otra cosa distinta cualquier objeto. El mago pronunciaba unas palabras mágicas y ¡zas! convertía una espada en una copa, una lanza en una cuchara y así, todos y todos los objetos. El mago Maguete era muy conocido entre todas las gentes del lugar. Todos los vecinos le llevaban al mago las cosas que ya no querían para que las convirtiese en cosas nuevas.*



¿Cuántas veces has escuchado la palabra mago? .....

# ATENDER: ¿A qué cosas?

Observa durante unos minutos estos dibujos.

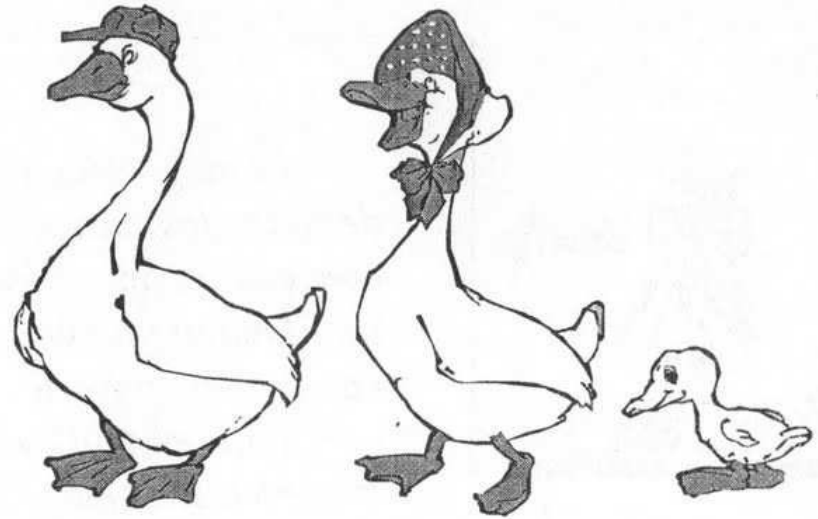
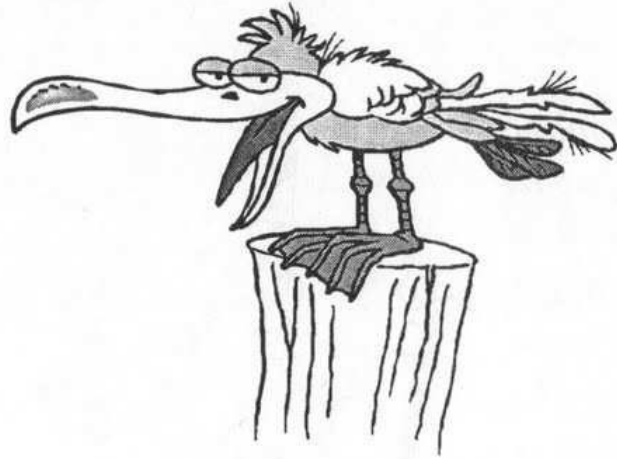

¿A qué «detalles» se puede atender?

¿A qué «detalles» se puede atender?

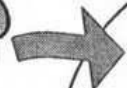

.....

.....

.....

.....



.....

.....

.....

.....

Recuerda bien lo que has visto y pasa a la página siguiente.



# Comprueba tu ATENCIÓN

Recuerda lo que has atendido en la página anterior. ¿Ha cambiado algo en cada dibujo? Señálalo.

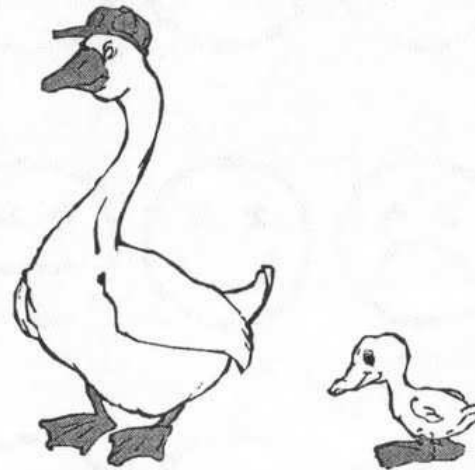
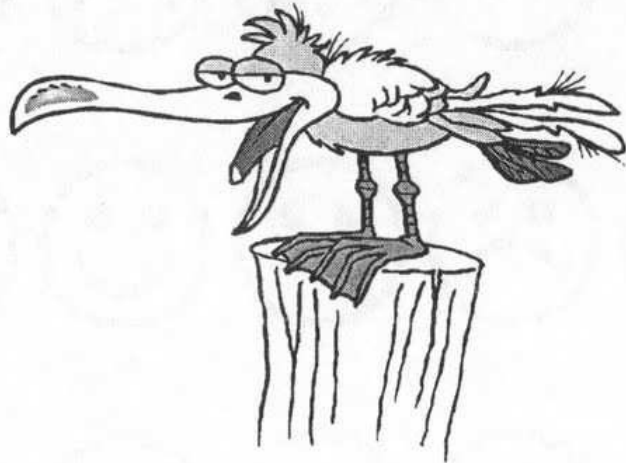

¡COMPRUÉBALO CON LA PÁGINA ANTERIOR!

¿Has acertado en el primer dibujo?

Sí

No

¿Por qué?.....

.....

¿Has acertado en el segundo dibujo?

Sí

No

¿Por qué?.....

.....



Rodea las caras como éstas: 😊 😐 que estén en el mismo orden.

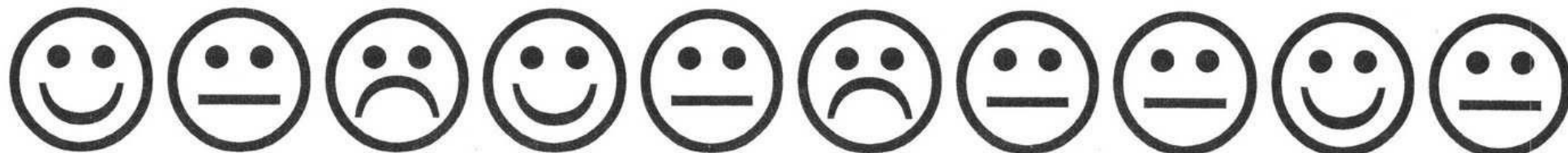
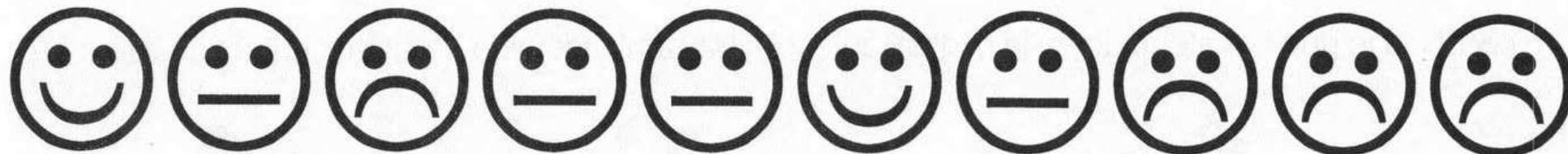

**Atender a las imágenes  
y a las palabras.**

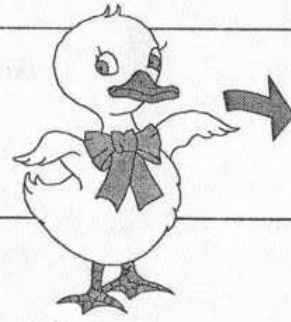

*El pollito lleva un lazo.*

Lee con MUCHA ATENCIÓN los textos y asócialos con su dibujo. Coloréalos.

*Carlos está escribiendo las tareas de lenguaje.*



*Pablo está mirando el álbum de cromos sin que le vea al profesor.*





# ANTES DE EMPEZAR

¿Qué he de hacer?  
¿Cómo lo haré?



¿Cuál es la tarea? .....

¿Es fácil o difícil? ..... ¿Por qué? .....

¿Cómo lo harás? .....

TAREA: Rodear los alimentos que son iguales que el modelo.

<b>16</b>	<b>16</b>	<b>61</b>	<b>61</b>	<b>61</b>	<b>15</b>
<b>10</b>	<b>10</b>	<b>01</b>	<b>01</b>	<b>11</b>	<b>10</b>
<b>18</b>	<b>18</b>	<b>81</b>	<b>81</b>	<b>13</b>	<b>18</b>
<b>34</b>	<b>43</b>	<b>34</b>	<b>44</b>	<b>33</b>	<b>34</b>

Continúa en la página siguiente.

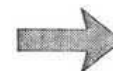

Continúa la tarea de la página anterior.

<b>106</b>	<b>016</b>	<b>601</b>	<b>106</b>	<b>061</b>
------------	------------	------------	------------	------------



¿Cómo lo estoy haciendo?

¡PÁRATE UNOS MOMENTOS Y... PIENSA!

¿Cómo lo estoy haciendo?



**2** DURANTE LA TAREA

CONTINUA



<b>102</b>	<b>210</b>	<b>201</b>	<b>102</b>	<b>102</b>
------------	------------	------------	------------	------------

**3** DESPUÉS DE LA TAREA

Explica cómo lo has hecho.

.....

.....



# ATENDER: ¿A qué cosas?

Observa durante unos minutos estos dibujos.



¿A qué «detalles» se puede atender?



.....

.....

.....

.....

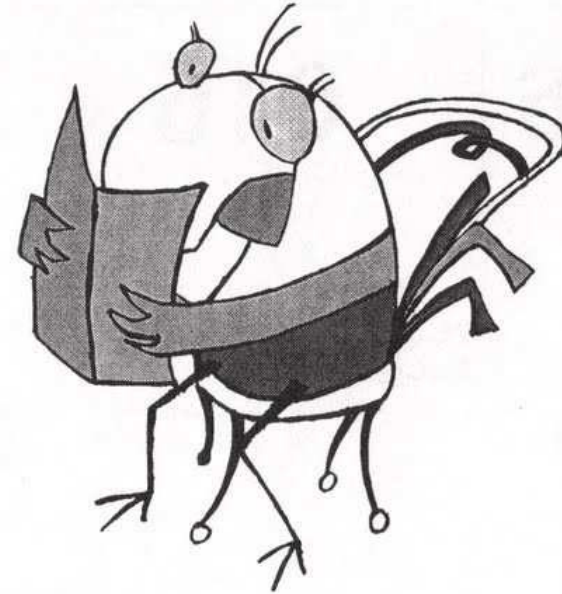

¿A qué «detalles» se puede atender?



.....

.....

.....

.....

Recuerda bien lo que has visto y pasa a la página siguiente. →

# Comprueba tu ATENCIÓN

Recuerda lo que has atendido en la página anterior. ¿Ha cambiado algo en cada dibujo? Señálalo.

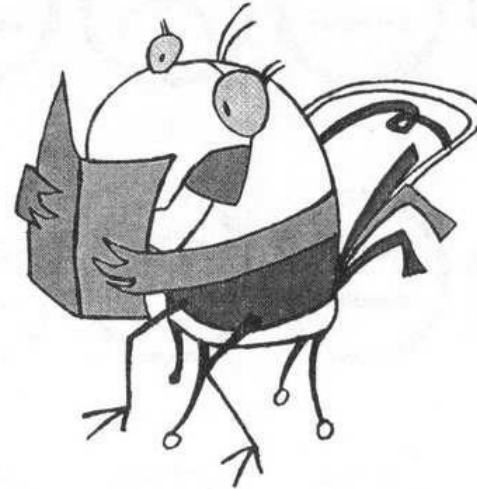

¡COMPRUÉBALO CON LA PÁGINA ANTERIOR!

¿Has acertado en el primer dibujo?

Sí

No

¿Has acertado en el segundo dibujo?

Sí

No

¿Por qué?.....

.....

¿Por qué?.....

.....

Rodea las caras como éstas:    que estén en el mismo orden.



# ATENDER: ¿A qué cosas?

Observa durante unos minutos estos dibujos.

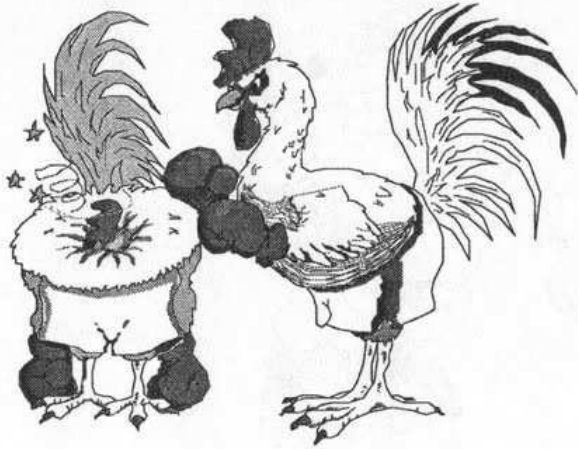

¿A qué «detalles» se puede atender?



.....  
.....  
.....  
.....



¿A qué «detalles» se puede atender?



.....  
.....  
.....  
.....

Recuerda bien lo que has visto y pasa a la página siguiente. →



# Comprueba tu ATENCIÓN

Recuerda lo que has atendido en la página anterior. ¿Ha cambiado algo en cada dibujo? Señálalo.

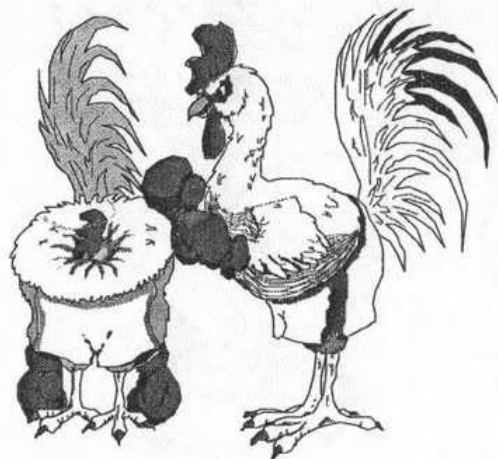

¡COMPRUÉBALO CON LA PÁGINA ANTERIOR!

¿Has acertado en el primer dibujo?

Sí

No

¿Por qué?.....  
.....

¿Has acertado en el segundo dibujo?

Sí

No

¿Por qué?.....  
.....

## Cómo atender mejor a ...



una tarea de **MATEMÁTICAS**

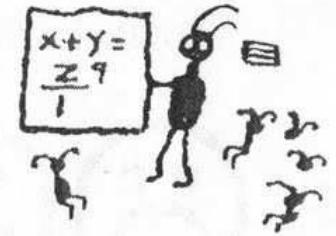

TAREA: Resolver las sumas.

**ASÍ**

**1ª**

$$\begin{array}{r} 32 \\ + 13 \\ \hline \end{array}$$

**2ª**

$$\begin{array}{r} 124 \\ + 120 \\ \hline \end{array}$$

**3ª**

$$\begin{array}{r} 125 \\ + 202 \\ \hline \end{array}$$

**4ª**

$$\begin{array}{r} 123 \\ + 232 \\ \hline \end{array}$$

**5ª**

$$\begin{array}{r} 734 \\ + 123 \\ \hline \end{array}$$

**6ª**

$$\begin{array}{r} 126 \\ + 321 \\ \hline \end{array}$$

**7ª**

$$\begin{array}{r} 309 \\ + 210 \\ \hline \end{array}$$

1. Fija tu atención en la primera suma.
2. No levantes la cabeza hasta que la hayas terminado.
3. Repasa dos veces el resultado para comprobar que está bien.
4. Haz la segunda suma.
5. Sigue las mismas indicaciones que en la primera.
6. Continúa así con el resto de sumas.
7. Puedes descansar unos instantes si te das cuenta que has perdido la atención.
8. Reinicia de nuevo la tarea.

Rodea las caras como éstas:    que estén en el mismo orden.

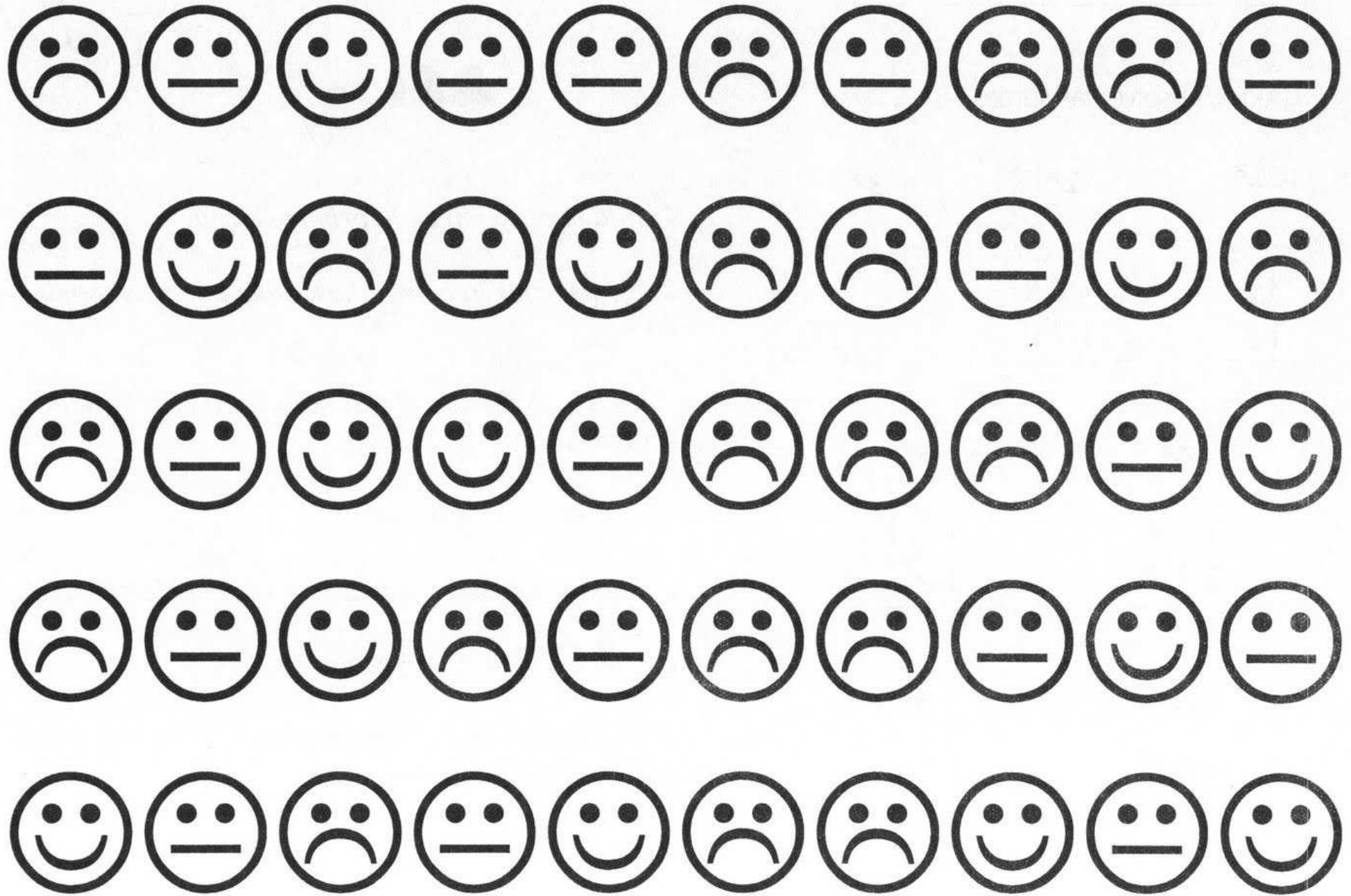

## Cómo atender mejor a ...



una tarea de **MATEMÁTICAS**

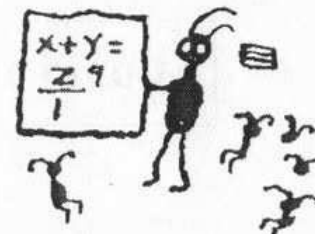

TAREA: Resolver las sumas.

**ASÍ** ↓

**1ª**

$$\begin{array}{r} 40 \\ + 22 \\ \hline \end{array}$$

**2ª**

$$\begin{array}{r} 225 \\ + 302 \\ \hline \end{array}$$

**3ª**

$$\begin{array}{r} 220 \\ + 415 \\ \hline \end{array}$$

**4ª**

$$\begin{array}{r} 165 \\ + 21 \\ \hline \end{array}$$

**5ª**

$$\begin{array}{r} 105 \\ + 24 \\ \hline \end{array}$$

**6ª**

$$\begin{array}{r} 307 \\ + 152 \\ \hline \end{array}$$

**7ª**

$$\begin{array}{r} 203 \\ + 532 \\ \hline \end{array}$$

1. Fija tu atención en la primera suma.
2. No levantes la cabeza hasta que la hayas terminado.
3. Repasa dos veces el resultado para comprobar que está bien.
4. Haz la segunda suma.
5. Sigue las mismas indicaciones que en la primera.
6. Continúa así con el resto de sumas.
7. Puedes descansar unos instantes si te das cuenta que has perdido la atención.
8. Reinicia de nuevo la tarea.



## Cómo atender mejor a ...



una tarea de **MATEMÁTICAS**

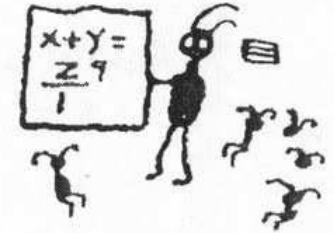

TAREA: Resolver las restas.

**ASÍ**

$$\begin{array}{r} 80 \\ - 22 \\ \hline \end{array} \quad \begin{array}{r} 45 \\ - 34 \\ \hline \end{array} \quad \begin{array}{r} 35 \\ - 12 \\ \hline \end{array}$$

$$\begin{array}{r} 98 \\ - 87 \\ \hline \end{array} \quad \begin{array}{r} 12 \\ - 11 \\ \hline \end{array} \quad \begin{array}{r} 36 \\ - 25 \\ \hline \end{array}$$

$$\begin{array}{r} 78 \\ - 76 \\ \hline \end{array} \quad \begin{array}{r} 98 \\ - 82 \\ \hline \end{array} \quad \begin{array}{r} 46 \\ - 22 \\ \hline \end{array}$$

1. Fija tu atención en la primera resta.
2. No levantes la cabeza hasta que la hayas terminado.
3. Repasa dos veces el resultado para comprobar que está bien.
4. Haz la segunda resta.
5. Sigue las mismas indicaciones que en la primera.
6. Continúa así con todas las otras restas.
7. Puedes descansar unos instantes si te das cuenta que has perdido la atención.
8. Reinicia de nuevo la tarea.

¿Qué he de hacer?  
¿Cómo lo haré?

























¿Cuál es la tarea? .....

¿Es fácil o difícil? ..... ¿Por qué? .....

¿Cómo lo harás? .....

TAREA: Rodear las cartas que son iguales que el modelo.

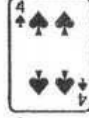
Continúa en la página siguiente.

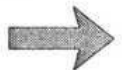

Continúa la tarea de la página anterior.

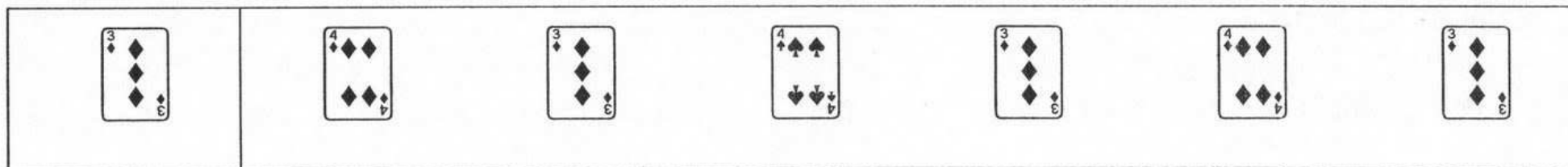

¿Cómo lo estoy haciendo?

¡PÁRATE UNOS MOMENTOS Y... PIENSA!

**2**

**DURANTE LA TAREA**

¿Cómo lo estoy haciendo?



CONTINUA

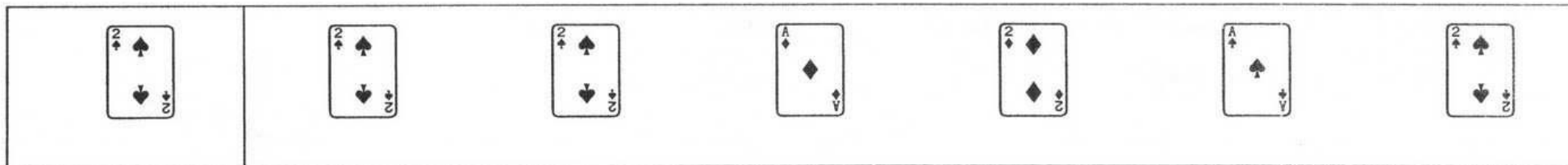

**3**

**DESPUÉS DE LA TAREA**

Explica cómo lo has hecho.

.....

.....

## Cómo atender mejor a ...



una tarea de **MATEMÁTICAS**

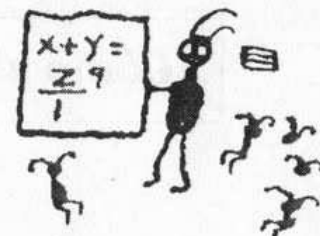

TAREA: Resolver las restas.

**ASÍ** ↓

$$\begin{array}{r} 781 \\ - 520 \\ \hline \end{array} \quad \begin{array}{r} 146 \\ - 132 \\ \hline \end{array} \quad \begin{array}{r} 434 \\ - 211 \\ \hline \end{array}$$

$$\begin{array}{r} 887 \\ - 840 \\ \hline \end{array} \quad \begin{array}{r} 528 \\ - 210 \\ \hline \end{array} \quad \begin{array}{r} 259 \\ - 258 \\ \hline \end{array}$$

$$\begin{array}{r} 588 \\ - 466 \\ \hline \end{array} \quad \begin{array}{r} 989 \\ - 829 \\ \hline \end{array} \quad \begin{array}{r} 469 \\ - 229 \\ \hline \end{array}$$

1. Fija tu atención en la primera resta.
2. No levantes la cabeza hasta que la hayas terminado.
3. Repasa dos veces el resultado para comprobar que está bien.
4. Haz la segunda resta.
5. Sigue las mismas indicaciones que en la primera.
6. Continúa así con todas las otras restas.
7. Puedes descansar unos instantes si te das cuenta que has perdido la atención.
8. Reinicia de nuevo la tarea.

Cómo atender mejor a ...



una tarea de **MATEMÁTICAS**

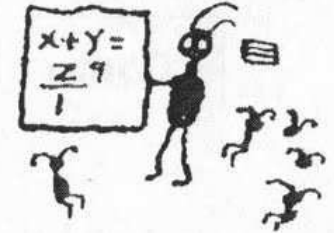

TAREA: Resolver el problema

*Paco ha comprado 8 bolsas de maíz para las gallinas. Les ha dado ya 2 bolsas, ¿cuántas le quedan por darles?*



**ASÍ** ↓

1. Lee el problema dos veces. Puedes leerlo tres veces si lo consideras necesario, hasta comprenderlo.
2. ¿Cuántas bolsas compró Paco?
3. ¿Cuántas le ha dado ya?
4. ¿Ahora le quedarán: ¿más de 8 o menos de 8?
5. Tendrás que «quitarle 2 bolsas a las 8 bolsas»
6. Puedes dibujar las 8 bolsas y tachar 2.
7. Colocas la resta poniendo el 8 arriba y el 2 abajo.
7. Haces la resta.
8. La repasas para comprobarla.



**Cómo atender mejor a ...**



una tarea de **MATEMÁTICAS**

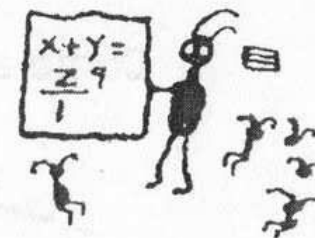

**ASÍ**



TAREA: Resolver el problema.

*Paco ha comprado 18 bolsas de maíz para las gallinas. Les ha dado ya 12 bolsas, ¿cuántas le quedan por darles?*

1. Lee el problema dos veces. Puedes leerlo tres veces si lo consideras necesario, hasta comprenderlo.

2. ¿Cuántas bolsas compró Paco?

3. ¿Cuántas le ha dado ya?

4. ¿Ahora le quedarán: ¿más de 18 o menos de 8?

5. Tendrás que «quitarle 12 bolsas a las 18 bolsas»

6. Puedes dibujar las 18 bolsas y tachar 12.

7. Colocas la resta poniendo el 18 arriba y el 12 abajo.

7. Haces la resta.

8. La repasas para comprobarla.

Cómo atender mejor a ...

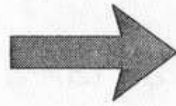

una tarea de **LENGUAJE**



TAREA: Comparar palabras como el modelo y localizarlas.

1. Fija tu atención en la palabra modelo.

pelo

palo

polo

pelo

pato

2. Léela varias veces. Identifica bien las letras que tiene.

pato

topo

palo

lobo

pato

3. Lee la palabra siguiente y compárala con el modelo.

dedo

dado

dedo

doce

duda

4. Sigue así con el resto de palabras.

5. De vez en cuando lee de nuevo la palabra modelo.

día

tía

mía

pía

día

6. Sigue comparando palabras hasta encontrar la que es igual.

mona

nona

mono

mona

mina

Rodea las caras como éstas: 😊 😐 😞 que estén en el mismo orden.



Cómo atender mejor a ...

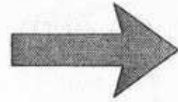

una tarea de **LENGUAJE**

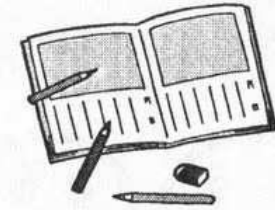

TAREA: Comparar palabras como el modelo y localizarlas.

1. Fija tu atención en la palabra modelo.

**canto**

**santo**

**manto**

**canto**

**carta**

2. Léela varias veces. Identifica bien las letras que tiene.

**siesta**

**fiesta**

**siesta**

**tiesto**

**fiera**

3. Lee la palabra siguiente y compárala con el modelo.

**cuesta**

**cesta**

**cereza**

**cuesta**

**cena**

4. Sigue así con el resto de palabras.

5. De vez en cuando lee de nuevo la palabra modelo.

**tarta**

**torta**

**tarda**

**tarde**

**tarta**

6. Sigue comparando palabras hasta encontrar la que es igual.

**palote**

**pelota**

**pelotas**

**pelote**

**palote**

Cómo atender mejor a ...

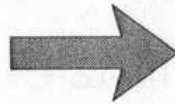

una tarea de **LENGUAJE**

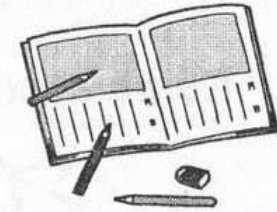

TAREA: Describir la bici.

1. Fija tu atención en la bicicleta.
2. Observa lo que tiene.
3. Observa la **FORMA** que tiene cada cosa: el manillar, las ruedas, el sillín...
4. Escribe cada parte de la bici cómo es.
5. Al terminar repasa lo que has escrito.

**¿Cómo es?**



.....

.....

.....

.....

.....

.....



Cómo atender mejor a ...

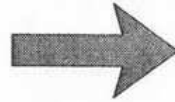

una tarea de **LENGUAJE**



TAREA: Comprender esta lectura y responder a varias preguntas sobre ella.

### Los juguetes

1. Lee en silencio toda la lectura.
2. Vuelve a leer parándote donde encuentres esta señal:
3. Cuando te pares hazte una pregunta sobre lo que has leído.
4. Contesta a tu pregunta.
5. Comprueba si has acertado.
6. Sigue leyendo y repite lo mismo cada vez que te pares a pensar.

*A Carmen le gusta jugar en casa con sus juguetes favoritos:*



*la pelota, la bici y un caballo de madera.*



*A su hermano Fernando*



*le gusta jugar con una marioneta, un camión y un patinete.*

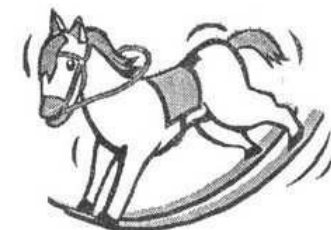
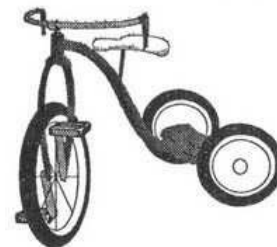

Cómo atender mejor a ...

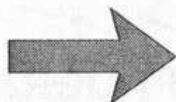

una tarea de **LENGUAJE**

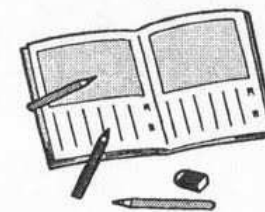

TAREA: Contestar a las preguntas de la lectura anterior.

1. Cuáles son los juguetes favoritos de Carmen? Coloca una cruz.

- La bici       La muñeca       La marioneta       El monopatín       El coche       La pelota
- El caballo de madera       El patinete       El triciclo       Un camión       El rompecabezas

2. ¿Cuáles son los juguetes favoritos de Fernando? Coloca una cruz.

- La bici       La muñeca       La marioneta       El monopatín       El coche       La pelota
- El caballo de madera       El patinete       El triciclo       El tren       El rompecabezas

3. Fernando es...

- Amigo de Carmen       Primo de Carmen       Hermano de Carmen

## EVALUACIÓN DEL PROGRAMA



1. ¿Has aprendido a estar más ATENTO/A?

Sí.

No.

Un poco más.

Bastante más.

2. ¿Qué es lo que más te ha gustado del cuaderno?.....

.....

.....

.....

3. ¿En qué tareas de clase has mejorado tu ATENCIÓN? .....

.....

.....

## EVALUACIÓN DEL PROGRAMA

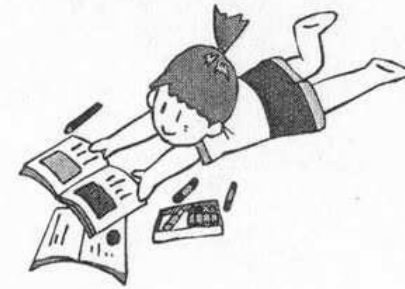

4. ¿Qué haces para no distraerte? .....

.....

5. ¿Cuándo estás MÁS ATENTO/A? .....

6. ¿A qué cosas ATIENDES mejor? .....

.....

7. ¿Recuerdas qué es eso de «hablarse a si mismo»? Explícalo.....

.....

8. ¿Qué debes hacer para averiguar si dos dibujos son iguales? .....

.....

.....

# PROESMETA

**PROESMETA** es un Programa de Estrategias Metacognitivas para el Aprendizaje que enseña a los alumnos habilidades atencionales, de memoria, de pensamiento y de lenguaje, para que él mismo sea capaz de autorregularse, empleando aquellas que sean más adecuadas, de acuerdo con el tipo de tarea o actividad.

La autorreflexión del alumno (inducida por el profesor) sobre las actividad realizada es una de las estrategias generales que preside el programa para concienciarle acerca de CÓMO se resuelve la tarea.

El programa está dirigido a aumentar el grado de conocimiento que se tiene sobre los procesos cognitivos. Los alumnos aprenden qué estrategias pueden utilizarse para pensar, atender, memorizar y determinar qué lenguaje emplear en cada actividad. Asimismo, aprenden **cuándo** y **cómo** deben aplicarlas a las tareas habituales de la clase, adquiriendo un control metacognitivo de dichas estrategias.

Está constituido por los siguientes cuadernos de trabajo:

1. **META-ATENCIÓN/1.** 1<sup>er</sup> y 2<sup>o</sup> ciclos de E. Primaria.
2. **META-ATENCIÓN/2.** 2<sup>o</sup> y 3<sup>er</sup> ciclos de E. Primaria.
3. **META-MEMORIA/1.** 1<sup>er</sup> y 2<sup>o</sup> ciclos de E. Primaria.
4. **META-MEMORIA/2.** 2<sup>o</sup> y 3<sup>er</sup> ciclos de E. Primaria.
5. **ESTRATEGIAS DE APRENDIZAJE/1.** 2<sup>o</sup> y 3<sup>er</sup> ciclos de E. Primaria.
6. **ESTRATEGIAS DE APRENDIZAJE/2.** 1<sup>er</sup> ciclo de la E.S.O.
7. **META-LENGUAJE/1. (Lectura y Escritura).** 2<sup>o</sup> y 3<sup>er</sup> ciclos de E. Primaria.
8. **META-LENGUAJE/2. (Relaciones interpersonales y Habilidades sociales).** 2<sup>o</sup> y 3<sup>er</sup> ciclos de E. Primaria.

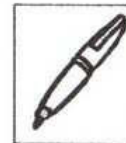



COLECCIÓN

Atención a  
la Diversidad



17

Programa para mejorar la ATENCIÓN  
y adquirir estrategias de control y auto-  
regulación de los procesos atencionales.  
Desarrolla las habilidades metacognitivas.

36 PEDAGOGIA 98154/01  
051000 DICCIONARIOS DE PEDAGOGIA  
META-ATENCION/1/VALLES ARANDIGA, ANTONIO  
9788479862374 15 3 000660886R 10/08 SL  
GRV 00800  
P3 2 401206248230



8,00 Eur

I.S.B.N.: 84-7986-237-8



9 788479 862374